

# Smarte løsninger til arbejde med træ

(November 2023)

**BESSEY**

Bare bedre.



## Blødstøbe skruetvinger

# Helst kun originalen



- Spændkraft op til 6.000 N
- 2-komponent kunststofgreb af høj kvalitet
- Tryksko der kan skiftes uden brug af værktøj (fra 80 mm udladning)
- Med beskyttelseskapper på spændefladerne
- Stabil højprofilskinne med riller
- BESSEY rutschsikring (fra 80 mm udladning)



[YouTube ▶](#)

### Original blødstøbt BESSEY TG skruetvinge med 2-komponent kunststofgreb

Bestillings-nr.	Spændvidde	Udladning	Skinne	⚖️	📦	V1
	mm	mm	mm	kg	stk.	
TG10-2K	100	50	15 x 5	0,26	10	
TG12-2K	120	60	20 x 5	0,42	10	
TG16-2K	160	80	25 x 6	0,66	10	
TG20B8-2K	200	80	25 x 6	0,77	10	
TG25B8-2K	250	80	25 x 6	0,82	10	
TG30B8-2K	300	80	25 x 6	0,87	10	
TG40B8-2K	400	80	25 x 6	0,97	10	
TG20-2K	200	100	27 x 7	1,06	10	
TG25S10-2K	250	100	27 x 7	1,15	10	
TG30S10-2K	300	100	27 x 7	1,18	10	
TG40S10-2K	400	100	27 x 7	1,33	10	
TG50S10-2K	500	100	27 x 7	1,46	10	
TG25-2K	250	120	29 x 9	1,54	10	
TG30S12-2K	300	120	29 x 9	1,63	10	
TG40S12-2K	400	120	29 x 9	1,78	10	
TG50S12-2K	500	120	29 x 9	1,98	10	
TG60S12-2K	600	120	29 x 9	2,13	5	
TG80S12-2K	800	120	29 x 9	2,46	5	
TG100S12-2K	1000	120	29 x 9	2,83	5	
TG30-2K	300	140	32 x 10	2,20	10	
TG40S14-2K	400	140	32 x 10	2,41	5	
TG50S14-2K	500	140	32 x 10	2,62	5	
TG60S14-2K	600	140	32 x 10	2,85	5	
TG80S14-2K	800	140	32 x 10	3,29	5	
TG100S14-2K	1000	140	32 x 10	3,71	5	
TG40-2K	400	175	32 x 10	2,70	5	
TG50S17-2K	500	175	32 x 10	2,90	1	
TG60S17-2K	600	175	32 x 10	3,16	1	
TG80S17-2K	800	175	32 x 10	3,50	1	
TG100S17-2K	1000	175	32 x 10	4,00	1	

- Spændkraft op til 7.000 N
- Ekstra kraftig udførelse for højere spændkraft og større spændvidder
- 2-komponent kunststofgreb af høj kvalitet
- Tryksko der kan skiftes uden brug af værktøj
- Stabil højprofilskinne med riller
- BESSEY rutschsikring



### Blødstøbt TGK skruetvinge med 2-komponent kunststofgreb

Bestillings-nr.	Spændvidde	Udladning	Skinne	⚖️	📦	V1
	mm	mm	mm	kg	stk.	
TGK40-2K	400	120	35 x 11	2,52	5	
TGK50-2K	500	120	35 x 11	2,70	5	
TGK60-2K	600	120	35 x 11	3,00	5	
TGK80-2K	800	120	35 x 11	3,53	5	
TGK100-2K	1000	120	35 x 11	4,00	5	
TGK125-2K	1250	120	35 x 11	4,48	1	
TGK150-2K	1500	120	35 x 11	5,31	1	
TGK200-2K	2000	120	35 x 11	6,66	1	
TGK250-2K	2500	120	35 x 11	7,93	1	
TGK300-2K	3000	120	35 x 11	9,20	1	

[YouTube ▶](#)

# Blødstøbte skruetvinger

## Produktoversigt



Bare bedre.



### Rutschsikring, højprofilskinne – spændkraft op til 6.000 N

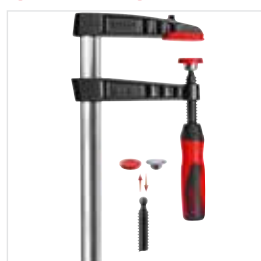

Blødstøbt skruetvinge  
med 2-komponent kunststofgreb  
TG-2K

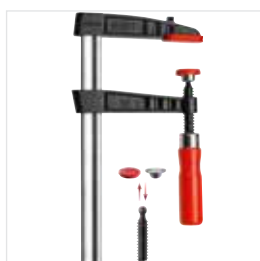

Blødstøbt skruetvinge  
med det velkendte trægreb  
TG



Blødstøbt skruetvinge  
med knebelgreb  
TG-K

### Højprofilskinne – spændkraft op til 5.500 N



Blødstøbt skruetvinge  
med 2-komponent kunststofgreb  
TPN-BE-2K



Blødstøbt skruetvinge  
med det velkendte trægreb  
TPN-BE

### Rutschsikring, højprofilskinne – spændkraft op til 7.000 N

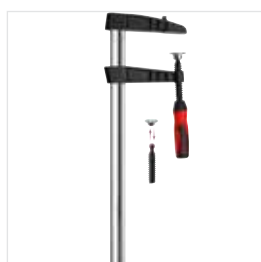

Blødstøbt skruetvinge  
med 2-komponent kunststofgreb  
TGK-2K

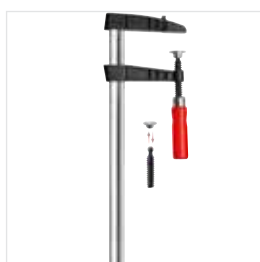

Blødstøbt skruetvinge  
med det velkendte trægreb  
TGK



Blødstøbt skruetvinge  
med knebelgreb  
TGK-K

### Højprofilskinne – spændkraft op til 6.500 N

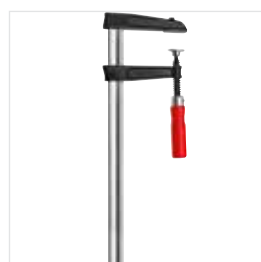

Blødstøbt skruetvinge  
med det velkendte trægreb  
TKPN-BE



Detaljeret information om alle  
blødstøbte skruetvinger  
kan downloades på  
<https://www.bessey.de/da-dk>

### Højprofilskinne – spændkraft op til 5.500 N



Blødstøbt skruetvinge  
med det velkendte trægreb  
TGRC

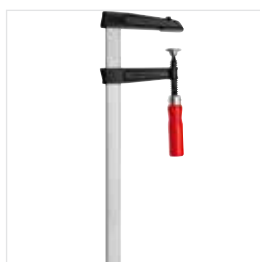

Blødstøbt skruetvinge  
med det velkendte trægreb  
TGK

### Svær udførelse, højprofilskinne – spændkraft op til 7.000 N



Skruetvinge  
med stor udladning TGNT



Skruetvinge  
med stor udladning og knebelgreb  
TGNT-K



## Helsmedede stålskruetvinger

# I den uovertrufne helsmedede BESSEY stålkvalitet



- 20 % ekstra spændkraft pr. spindelomdrejning pga. optimeret skinneprofil
- Højeste sikkerhed pga. den retlinjede kraftoverførsel ved glidebøjlen
- Spændkraft op til 6.000 N
- Hærdet glidebøjle og fast bøjle for fjedrende og elastisk spænding
- 2-komponent kunststofgreb af høj kvalitet
- Tryksko der kan skiftes uden brug af værktøj (fra 80 mm udladning)



[YouTube ▶](#)

### Original helsmedet BESSEY GZ stålskruetvinge med 2-komponent kunststofgreb

Bestillings-nr.	Spændvidde	Udladning	Skinne	⚖️	📦	V2
	mm	mm	mm	kg	stk.	
GZ10-2K	100	60	15 x 6	0,31	10	
GZ12-2K	120	60	15 x 6	0,32	10	
GZ16-2K	160	80	17,5 x 6,8	0,57	10	
GZ40-8-2K	400	80	17,5 x 6,8	0,76	10	
GZ20-2K	200	100	22 x 8,5	1,01	10	
GZ25-2K	250	120	24,5 x 9,5	1,38	10	
GZ30-12-2K	300	120	24,5 x 9,5	1,46	10	
GZ40-12-2K	400	120	24,5 x 9,5	1,62	10	
GZ50-12-2K	500	120	24,5 x 9,5	1,78	10	
GZ60-12-2K	600	120	24,5 x 9,5	1,95	5	
GZ80-12-2K	800	120	24,5 x 9,5	2,20	5	
GZ100-12-2K	1000	120	24,5 x 9,5	2,45	5	
GZ30-2K	300	140	28 x 11	1,98	10	
GZ40-2K	400	120	28 x 11	2,12	10	
GZ50-2K	500	120	28 x 11	2,30	5	
GZ60-2K	600	120	28 x 11	2,49	5	
GZ80-2K	800	120	28 x 11	2,36	5	
GZ100-2K	1000	120	28 x 11	3,25	5	
GZ125-2K	1250	120	28 x 11	3,79	1	

- Større kraftreserver vha. optimeret skinneprofil til ensartet opbygning af spændkraft, især ved fuldstændig udnyttelse af spændvidden
- Udløserknap med fingerstop
- Excenter af sinterstål med særdeles høj slidstyrke og lav friktion pga. større overfladehårdhed
- Hurtig – op til 5 gange hurtigere end traditionelle tvinger
- Sikker – påvirkes ikke af vibrationer
- Kraftig – spændkraft op til 8.500 N



### Hurtigtvinge GH

Bestillings-nr.	Spændvidde	Udladning	Skinne	⚖️	📦	V2
	mm	mm	mm	kg	stk.	
GH12	120	60	15 x 6	0,49	10	
GH16	160	80	17,5 x 6,8	0,64	10	
GH20-8	200	80	17,5 x 6,8	0,68	10	
GH20	200	100	22 x 8,5	1,11	10	
GH25	250	120	24,5 x 9,5	1,44	10	
GH30-12	300	120	24,5 x 9,5	1,51	10	
GH40-12	400	120	24,5 x 9,5	1,67	10	
GH30	300	140	28 x 11	2,22	10	
GH40	400	120	28 x 11	2,39	10	
GH50	500	120	28 x 11	2,61	5	
GH60	600	120	28 x 11	2,78	5	
GH80	800	120	28 x 11	3,14	5	
GH100	1000	120	28 x 11	3,57	5	

Helsmedede stålskruetvinger

# Produktoversigt



Bare bedre.



## Optimeret skinneprofil – Spændkraft op til 6.000 N



Helsmedet stålskruetvinge med 2-komponent kunststofgreb GZ-2K



Helsmedet stålskruetvinge med det velkendte trægreb GZ



Helsmedet stålskruetvinge med knebelgreb GZ-K



Helsmedet stålskruetvinge med klapgreb GZ-KG

**NYHED**

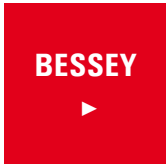

Detaljeret information om alle helsmedede stålskruetvinger kan downloades på <https://www.bessey.de/da-dk>



## Velkendte skinneprofil – Spændkraft op til 5.000 N



Helsmedet stålskruetvinge med det velkendte trægreb classiX GS



Helsmedet stålskruetvinge med knebelgreb classiX GS-K

## Patenterede OMEGA bue – Spændkraft op til 5.000 N

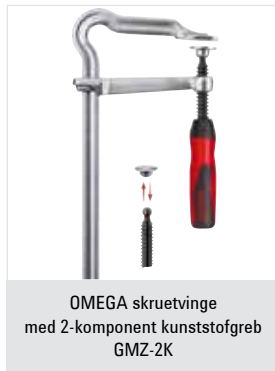

OMEGA skruetvinge med 2-komponent kunststofgreb GMZ-2K



OMEGA skruetvinge med knebelgreb GMZ-K

## Hurtig, sikker og kraftig – Spændkraft op til 9.500 N

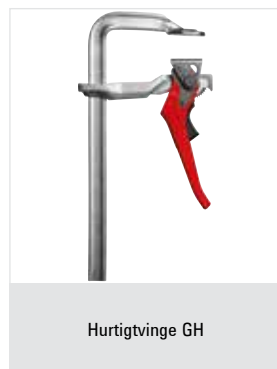

Hurtigtvinge GH



Kraftig helsmedet hurtigtvinge SGHS

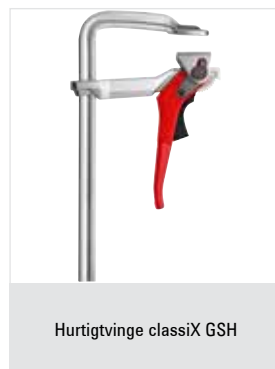

Hurtigtvinge classiX GSH

# Tilspænding og spredning af store flader

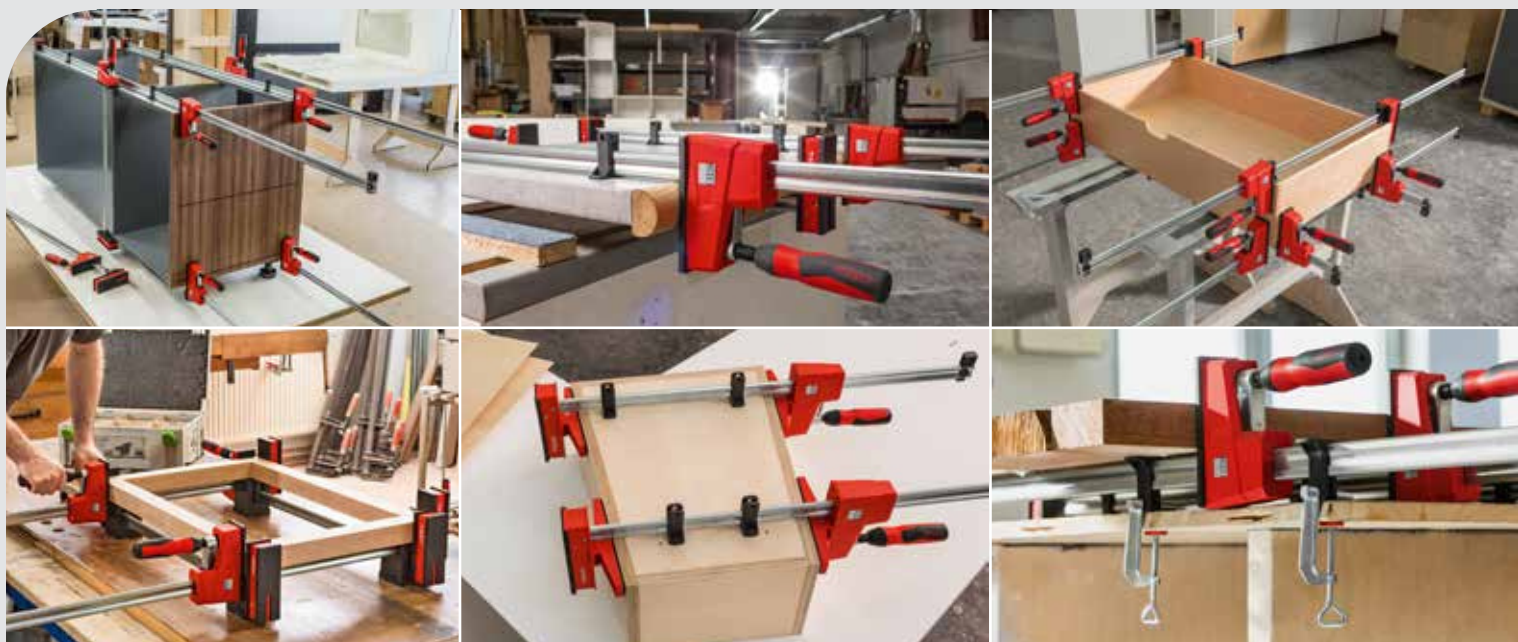

### Præcise og skånsomme

Emner med sarte overflader kan spændes og spredes præcist parallelt i forhold til hinanden – også bag på og på siden af skinnen. Selv hjørner og kanter med niveauforskel samt spidse og runde overflader kan justeres perfekt:

- ved hjælp af ekstremt store spændeflader, som er placeret i en ret vinkel i forhold til skinnen
- ved hjælp af tre aftagelige beskyttelseskapper, som er limafvisende og modstandsdygtige over for lak og fedtopløsningsmidler
- ved hjælp af mellemlæg, som forhindrer kontakt mellem emne og skinne



### Kraftfuld og sikker

Tvingerne giver et sikkert greb med op til 8.000 N spændkraft:

- ved hjælp af det metalforstærkede kunststofhus
- ved hjælp af den optimerede glidebøjle med dobbelt rutschsikring: Den holder tvingen sikkert på den indstillede spændkraft og forhindrer, at glidebøjlen rutscher utilsigtet, når den ikke er spændt

### Alsidig og gennemtænkt

Tvingerne har utrolig mange anvendelsesmuligheder:

- ved hjælp af avanceret tilbehør, som dreje-adapter, ramme pressesæt, tvingeforlænger og bordklemme
- ved hjælp af det ergonomisk udformede 2-komponent kunststofgreb med indvendig sekskant er det nemt at opnå den ønskede spændkraft (maks. tilspændingsmoment 17 Nm)
- ved hjælp af det trinfri justerbare hoved på Vario-udførelsen KREV kan tvingen placeres midt på emnet for at opnå en optimal vægtfordeling

# REVOLUTION





**Korpustvinge REVO KRE og Vario-korpustvinge REVO KREV**

Bestillings-nr.	< a >	< b >	< e >	< x >	⚖️	📦	V3
	mm	mm	mm	mm	kg	stk.	
KRE30-2K	300	95	255-390	29 x 9	2,15	2	
KRE60-2K	600	95	255-730	29 x 9	2,76	2	
KRE80-2K	800	95	255-930	29 x 9	3,10	2	
KRE100-2K	1000	95	255-1130	29 x 9	3,45	2	
KRE125-2K	1250	95	255-1355	29 x 9	3,87	2	
KRE150-2K	1500	95	255-1610	29 x 9	4,28	2	
KRE200-2K	2000	95	255-2080	29 x 9	5,09	2	
KRE250-2K	2500	95	255-2580	29 x 9	6,05	2	
KREV100-2K	1000	95	260-1130	29 x 9	3,77	2	
KREV150-2K	1500	95	260-1610	29 x 9	4,25	2	
KREV200-2K	2000	95	260-2080	29 x 9	5,30	2	
KREV250-2K	2500	95	260-2580	29 x 9	6,30	2	

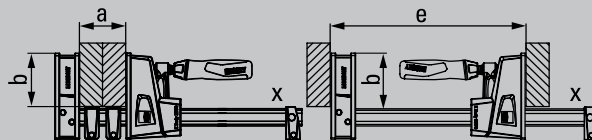

**Tilbehør**

Bestillings-nr.	Egnet til	⚖️	📦	V3
		kg	stk.	
<b>Korpustvinge bevægelig overdel KRE-VO</b>				
KRE-VO	KRE / KREV / KR / KRV	0,59	12	
<b>Adapter til korpustvinger, drejelig KR-AS</b> (Indhold: 2 stk./pose)				
KR-AS	KRE / KREV / KR / KRV	0,18	12	▶
<b>Rammepressesæt KP</b> (Indhold: 4 skinnekoblinger og 4 adaptere)				
KP	KRE / KREV / KR / KRV	0,55	12	▶
<b>Korpustvingeforlænger KBX</b>				
KBX20	KRE / KREV / KR / KRV	0,75	12	▶
<b>Bordklemme TK6</b>				
TK6	KRE / KREV / KR / KRV	0,10	50	▶

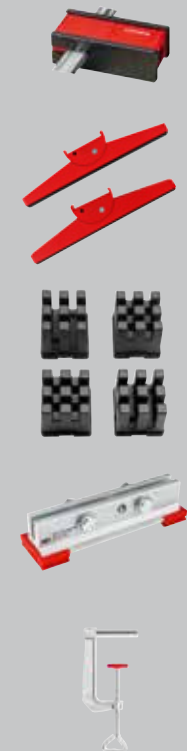

- Spændkraft op til 8.000 N
- Meget store, parallelle spændeflader med 3 aftagelige beskyttelseskapper
- Metalforstærket kunststofhus og optimeret glidebøjle med dobbelt rutschsikring for at opnå højere styrke og sikkerhed: Den indstillede spændkraft bibeholdes, og i ikke spændt tilstand kan glidebøjlen ikke rutsche utilsigtet
- Kan omstilles til spredning uden brug af værktøj
- 2-komponent kunststofgreb af høj kvalitet med indvendig sekskant gør det muligt at opnå spændkraften (maks. tilspændingsmoment 17 Nm)
- KREV med trinløst justérbar overdel der kan fastgøres til optimal placering på emnet

**KRE-VO:**

- Bevægelig overdel KRE-VO til alle BESSEY korpustvinger REVO KRE / KREV og KR / KRV

**KR-AS:**

- Adapter med drejelige spændekæber inden for et område på -15° til +15°
- Spænding på skrå og parallelle flader

**KP:**

- Variabel rammepresse (fra 30 cm til 250 cm) med fire 90° vinkler
- Spændetryk med 2 indsatte tvinger pr. hjørne, separat indstillelige
- Lav vægt/nem at montere

**KBX20:**

- Enkelt samlebeslag af stabil aluminium til forlængelse af spændvidden

**TK6:**

- Specielt til gør-det-selv folk
- Ekstraudstyr til vinkelspændere WS 3 / WS 6, skruestik S 10 og REVO korpustvinge KRE / KREV og KR / KRV

## Enhåndstvinger

# Enhånds fastspænding (og spredning)



- Spændkraft op til 3.500 N
- Hurtig og nem fiksering og spænding med én hånd
- Med beskyttelseskapper på spændefladerne

**3.500 N**  
**350 kg**  
**770 lbs**



### Enhåndstvinge EHZ med 2-komponent greb

Bestillings-nr.	Spænd-vidde	Udlad-ning	Skinne	⚖️	📦	V2
	mm	mm	mm	kg	stk.	
EHZ30-2K	300	100	19,5 x 9,5	1,25	6	
EHZ60-2K	600	100	19,5 x 9,5	1,67	6	

- Spændkraft op til 2.000 N
- Kan omstilles til spredning uden brug af værktøj vha. intelligent løsemekanisme på overdelen
- Ergonomisk formet 2-komponentkunststofgreb bag skinnen
- Enhåndsbetjening uden brug af kræfter

**2.000 N**  
**200 kg**  
**445 lbs**

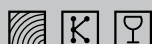

### Enhåndstvinge EZS

Bestillings-nr.	Spænd-vidde	Udlad-ning	Sprednings-bredde „e“	Skinne	⚖️	📦	V3
	mm	mm	mm	mm	kg	stk.	
EZS15-8	150	80	170-360	19 x 6	0,72	6	
EZS30-8	300	80	170-510	19 x 6	0,83	6	
EZS45-8	450	80	170-660	19 x 6	0,93	6	
EZS60-8	600	80	170-810	19 x 6	1,04	6	
EZS90-8	900	80	170-1110	19 x 6	1,26	6	

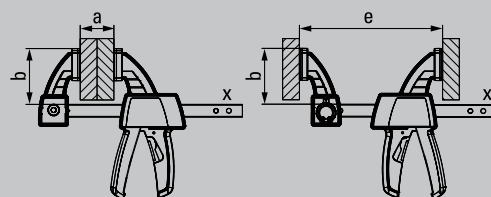

- Spændkraft op til 1.200 N
- Ukompliceret skift fra spænding til spredning
- Greb med pumpearms parallelt til skinnen
- Komfortabel enhåndsbetjening uden brug af kræfter
- Tilspænding hele vejen rundt om skinnen – foran, bagpå og på siden

**1.200 N**  
**120 kg**  
**260 lbs**



### Enhåndstvinge DuoKlamp DUO

Bestillings-nr.	Spænd-vidde	Udlad-ning	Sprednings-bredde „e“	Sprednings-bredde „f“	Skinne	⚖️	📦	V3
	mm	mm	mm	mm	mm	kg	stk.	
DUO16-8	160	85	75-235	9-170	20 x 5	0,66	6	
DUO30-8	300	85	75-380	9-315	20 x 5	0,72	6	
DUO45-8	450	85	75-535	9-470	20 x 5	0,83	6	
DUO65-8	650	85	75-685	9-660	20 x 5	1,02	6	

**YouTube ▶**



## Kan bruges mange steder

Enhånds-skruevinge-serien EZ giver mange anvendelsesmuligheder:

- vha. de mange varianter i fire størrelser med spændevindter fra 110 til 900 mm samt spændekræfter fra 200 N til 2.700 N
- vha. krydsprismet, der er integreret i kunststofkapperne, for sikker fastgørelse af runde, spidse og kantede dele
- vha. omstille overdelen fra spænding til spredning – for størrelserne EZM, EZL og EZXL uden brug af værktøj takket være løsningsmekanismen via trykknop

## Robust design

Her mødes moderne look og lang levetid:

- vha. brug af førsteklasses materialer som f.eks. glasfiberforstærket polyamid til overog underdel samt sejhærdet og bruneret stål til hulprofilskinne
- vha. kunststofhuset beskyttes gribemekanikken mod støv og spåner

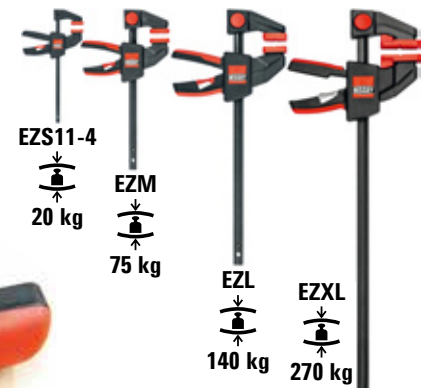

## Praktisk komfort

Hele sortimentet tilbyder ergonomisk håndtering takket være avanceret teknologi:

- vha. det førsteklasses 2-komponent-kunststofgreb med pumpearms bag skinnen for sikker adgang fra begge sider
- vha. den integrerede løsningsarm i grebet for hurtig justering af glidebøjlen og til løsning af skruevingen

**NYHED**



### Enhåndstvinge EZ

[YouTube ▶](#)



Bestillings-nr.	Spændvidde mm	Udladning mm	Spredningsbredde „e“ mm	Skinne mm	Indhold/stk.	kg	stk.	V3
EZS11-4SET	110	40	80-190	7 x 2,5	2 x EZS11-4	0,12	10	
EZM15-6	150	60	125-270	14 x 5	-	0,31	6	
EZM30-6	300	60	125-420	14 x 5	-	0,38	6	
EZL15-8	150	80	160-300	18 x 5	-	0,58	6	
EZL30-8	300	80	160-450	18 x 5	-	0,68	6	
EZL45-8	450	80	160-500	18 x 5	-	0,77	6	
EZL60-8	600	80	160-750	18 x 5	-	0,86	6	
EZXL30-9	300	90	195-490	22 x 8	-	1,24	6	
EZXL60-9	600	90	195-790	22 x 8	-	1,57	6	
EZXL90-9	900	90	195-1090	22 x 8	-	1,90	6	

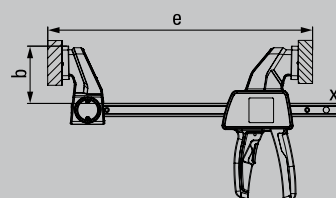
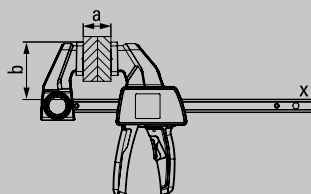

- Spændkraft op til 200 N / 20 kg (EZS11-4) 750 N / 75 kg (EZM) 1.400 N / 140 kg (EZL) 2.700 N / 270 kg (EZXL)
- Kan omstilles til spredning – uden brug af værktøj ved EZM, EZL, EZXL takket være enkel løsningsmekanik via trykknop på overdelen
- Ergonomisk formet 2-komponent-kunststofgreb med pumpearm og integreret løsningsarm bag skinnen
- Gummierede beskyttelseskapper med krydsprisme for sikker position på runde, spidse og kantede dele
- Enhåndsbetjening uden styrkeanvendelse

Enhåndstvinger

## Fleksibel all-round fastspænding og spredning med én hånd



### Med 360° drejeligt håndtag!

EZ360 enhåndstvingen fra BESSEY har simpelthen styr på det. For ud over fordelene ved de klassiske enhåndstvinger tilbyder den endnu mere, når der skal arbejdes over hovedet, eller når der samtidig skal bruges et andet værktøj til at justere. Da hele

grebsenheden kan drejes rundt om skinnen, er adgangen behagelig i enhver situation. Uanset om tvingen skal indstilles langt op eller ned eller fra den modsatte side – drej blot pumpegrebet til den ønskede position, og emnet kan fastgøres komfortabelt. Det samme gælder naturligvis for spredningsarbejde. Prøv det!

[Opdag mere ►](#)

## Fleksibel anvendelse til alle formål

### EZ360 enhåndstvingen er ekstremt alsidig:

- takket være den innovative 360° drejemekanisme til perfekt tilpasning af grebets position til spændingsopgaven
- takket være de lange beskyttelseskapper, der beskytter arbejdsemnets overflade og fordeler spændkraften på op til 1.400 N
- ved at ændre den øverste del fra at spænde til at sprede takket være en udløsningsmekanisme med tryknap



## Robusthed i et unikt look

### Hvor dynamisk design møder holdbarhed:

- vha. brug af førsteklasses materialer som f.eks. glasfiberforstærket polyamid til over- og underdel samt sejhærdet og bruneret stål til hulprofilskinnen
- vha. kunststofhuset beskyttes gribe-meknikken mod støv og spåner

## Ekstremt bekvem håndtering

På den ene side kan grebet placeres på en sådan måde, at der opnås en optimal pumpestilling og dermed en bedre kraftudøvelse. På den anden side kan grebet også drejes ud af arbejdsområdet efter fastspændingen, hvilket gør det muligt at placere flere tvinger på et meget begrænset sted:

- på grund af det ekstra lange 2-komponent plastgreb af høj kvalitet med pumpegreb, som kan drejes helt rundt om skinnen og låses sikkert i 12 positioner
- vha. den integrerede løsningsarm i grebet for hurtig justering af glidebøjlen og til løsning af skruetvingen

**NYHED**



### Enhåndstvinge med drejehåndtag EZ360

Bestillings-nr.	Spændvidde mm	Udladning mm	Spredningsbredde „e“ mm	Skinne mm	kg	stk.	V3
EZ360-15	150	80	195-315	18 x 5	0,78	6	
EZ360-30	300	80	195-465	18 x 5	0,87	6	
EZ360-45	450	80	195-615	18 x 5	0,96	6	
EZ360-60	600	80	195-765	18 x 5	1,06	6	

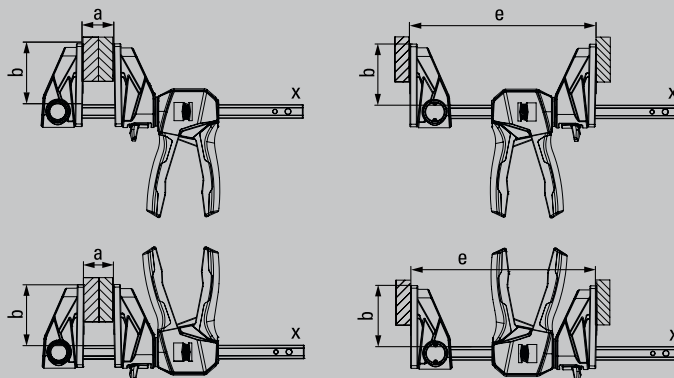

- Innovativ 360° drejemekanisme gør det muligt at placere grebsenheden rundt om skinnen
- 12-trins låsemekanisme til sikker fastholdelse af den valgte grebposition Ergonomisk formet 2-komponentkunststofgreb med pumpe-mekanisme og integreret løsningsarm bag skinnen
- Store spændflader med aftagelige beskyttelseskapper
- Spændkraft op til 1.400 N
- Kan omplaceres for at sprede –uden værktøj takket være den enkle udløsningsmekanisme med en tryknap på den øverste del
- Enhåndsbetjening uden styrkeanvendelse



Lette tvinger

# Fastspænd hurtigt og nemt



[YouTube ▶](#)

- Spændkraft op til 1.200 N
- Let som en fjer og stærk som en bjørn
- Stabil fast bøjle og glidebøjle i let magnesium
- Spænder hurtigt og vibrationssikkert

- Praktisk plastik kasse T-Loc, stabelbar
- Ideel til monteringsarbejde



## Fordele:

- 1 Stabil magnesium**  
De overfladebelagte over- og underdele af magnesium er ekstremt lette og har en høj trækstyrke.
- 2 Låsemekanisme med flere indstillinger**  
Låsemekanismen der kan indstilles i flere trin, er let at betjene, vibrations-sikker, nem at dosere og hurtigt at løsne.
- 3 Sikkert hold**  
Den faste bøjle med krydsprisme giver sikkert hold, selv ved runde, spidse eller kantede dele. Det er det, der gør KliKlamp så alsidig i brug.
- 4 Ergonomisk spændegreb**  
Det ergonomisk formede spændegreb af glasfiberforstærket polyamid er brudsikkert og ligger utroligt godt i hånden.

## Hightech-hurtigtvinge KliKlamp KLI

Bestillings-nr.	Spænd-vidde mm	Ud-lad-ning mm	Skinne mm	kg	stk.	V3
KLI12	120	80	20 x 5	0,26	6	
KLI16	160	80	20 x 5	0,29	6	
KLI20	200	80	20 x 5	0,32	6	
KLI25	250	80	20 x 5	0,35	6	
KLI30	300	80	20 x 5	0,38	6	
KLI40	400	80	20 x 5	0,45	10	

## Hightech-hurtigtvinge KliKlamp sæt i plastik kasse KLI-S

Bestillings-nr.	Indhold/stk.	kg	stk.	V3
KLI-S	å 4 x KLI12 / KLI 16 / KLI20 / KLI25	6,44	1	



## Letmetal-skruetvinge LMU



Bestillings-nr.	Spænd-vidde mm	Udlad-ning mm	Skinne mm	kg	stk.	V1
LMU10/5	100	50	15 x 5	0,23	24	
LMU15/5	150	50	15 x 5	0,27	24	
LMU20/5	200	50	15 x 5	0,29	24	

- Spændkraft op til 1.500 N
- Spænding hen over emnet
- Med to beskyttelseskapper
- Lille og meget handy
- Lav vægt



## Trykstøbt skruetvinge LM



Bestillings-nr.	Spænd-vidde mm	Udlad-ning mm	Skinne mm	kg	stk.	V1
LM10/5	100	50	15 x 5	0,24	10	
LM15/5	150	50	15 x 5	0,27	10	
LM20/5	200	50	15 x 5	0,30	10	
LM25/5	250	50	15 x 5	0,32	10	
LM30/5	300	50	15 x 5	0,35	10	
LM15/8	150	80	20 x 5	0,51	10	
LM20/8	200	80	20 x 5	0,55	10	
LM25/8	250	80	20 x 5	0,60	10	
LM30/8	300	80	20 x 5	0,64	10	
LM20/10	200	100	25 x 6	0,90	10	
LM25/10	250	100	25 x 6	0,95	10	
LM30/10	300	100	25 x 6	1,02	10	
LM40/10	400	100	25 x 6	1,10	10	
LM50/10	500	100	25 x 6	1,24	10	
LM60/10	600	100	25 x 6	1,30	10	
LM80/10	800	100	25 x 6	1,58	10	

- Spændkraft op til 1.500 N
- Over- og underdel i brudsikkert zinktrykgods med sort belægning
- Med beskyttelseskapper
- Lille og handy
- Lav vægt



## Træ-Klemmy HKL



Bestillings-nr.	Spænd-vidde mm	Udlad-ning mm	Skinne mm	kg	stk.	V1
HKL20	200	110	20 x 5	0,32	10	
HKL30	300	110	20 x 5	0,46	10	
HKL40	400	110	20 x 5	0,54	10	
HKL60	600	110	20 x 5	0,70	10	
HKL80	800	110	20 x 5	0,86	10	
HKL100	1000	110	20 x 5	1,00	10	

- Overdel, underdel og excenter i hårdt træ af høj kvalitet
- Spændeflader i presset kork for skånsom tilspænding

## Geartvinge

# Fantastisk i områder med lidt plads



### Enestående, kompakt design

Geartvingen GearKlamp er meget fleksibel og kan endda bruges i områder med kun lidt plads:

- vha. mekanikken, der er anmeldt som patent, adskilles grebet fra spindlen og positioneres rundt omkring skinnen
- vha. krydsprisme på overdel sikres tilspænding på runde, spidse og kantede dele

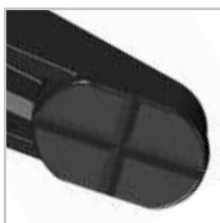

### Ergonomisk i brug

Der er investeret meget knowhow i spændeteknikken, der gør arbejdet komfortabelt for brugeren:

- vha. det førsteklasses 2-komponentkunststofgreb til fast greb
- vha. hurtigforskyde-tasten til hurtig justering af glidebøjlen
- vha. den svingbare trykplade til perfekt tilpasning til emnet

### Robust teknik



Udviklingen var også fokuseret på at overholde BESSEYs kvalitetsløfte, og således overbeviser geartvingen også ved sin lange levetid:

- ved brugen af førsteklasses materialer som f.eks. glasfiberforstærket polyamid til over- og underdel samt sejhærdet og bruneret stål til hulprofilskinne
- vha. glidebøjlehus beskyttes drivmekanikken mod støv og spåner

- Førsteklasses 2-komponent-kunststofgreb er anbragt omkring skinnen til brug i områder med kun lidt plads
- Spændkraft indtil 2.000 N
- Letgående trapezgevindspindel med svingbar trykplade
- Tilspændingsknap til hurtig forskydning af glidebøjlen



### Geartvinge GearKlamp GK

Bestillings-nr.	Spændvidde mm	Udladning mm	Skinne mm	 kg	 stk.	V3
GK15	150	60	19 x 6	0,62	6	
GK30	300	60	19 x 6	0,73	6	
GK45	450	60	19 x 6	0,84	6	
GK60	600	60	19 x 6	0,95	6	

YouTube ►



Variable hurtigspændere

# Hurtig fiksering med variabel spændkraft



Bare bedre.

Særdeles fleksibel og op til 5 x hurtigere



## Klar til brug – allerede første gang og efter udskiftning af emne

BESSEY hurtigspændere STC tilpasser sig til emner af forskellig tykkelse – uden manuel justering af trykskruen, med næsten uændret spændkraft:

- vha. automatisk spændviddeområde

## Ekstremt alsidig

En størrelse BESSEY hurtigspænder erstatter flere størrelser fra konkurrenterne:

- pga. et ekstremt stort spændebområde takket være patenteret mekanisme



## Kraftfuld og skånsom

Også sarte emner med fx fineret eller lakeret overflade kan spændes skånsomt:

- vha. bevægelig tryksko med aftagelig beskyttelseskappe
- vha. regulering af spændkraften via stilleskrue i ledforbindelsen



## Variable hurtigspændere STC



Bestillings-nr.	Spændvidde mm	Automatisk tilpasning mm	Spænd- kraft N	kg	stk.	V3
<b>Vandretspænder med vandret grundplade STC-HH</b>						
STC-HH20	35	20	1.100	0,20	6	
STC-HH50	40	35	2.500	0,38	6	
STC-HH70	60	35	2.500	0,42	6	
<b>Stødstangspænder med vandret grundplade STC-IHH</b>						
STC-IHH15	25	8	1.100	0,19	6	
STC-IHH25	35	13	2.500	0,45	6	
<b>Lodretspænder med vandret grundplade STC-VH</b>						
STC-VH20	35	20	1.100	0,22	6	
STC-VH50	40	35	2.500	0,43	6	

- Automatisk trinløs tilpasning af spændehøjden ved næsten uforandret spændkraft – uden at trykskruen indstilles manuelt
- Spændkraften kan reguleres vha. en stilleskrue i ledforbindelsen
- Stabile, hærdede metalplader for længere levetid

YouTube ▶

3D CAD-data på "<http://bessey.partcommunity.com>", "<https://www.traceparts.com>" og i downloadområdet på BESSEY's hjemmeside.

## Spændeelementer til multifunktionsborde

# Sikker og variabel fastspænding på mobile borde



- Til brug af BESSEY hurtigspændere på multifunktionsborde som f.eks. Festool MFT og Sortimo WorkMo med hul diameter 20 mm og plade tykkelse på min. 19 mm op til maks. 25 mm



### STC-sæt og adapter til multifunktionsborde

Bestillings-nr.	Indhold/stk.	Spændvidde mm	Automatisk tilpasning mm	Spændkraft N	⚖️ kg	📦 stk.	V3
STC-HH50-T20	1 x STC-HH50 + 1 x STC-SET-T20	40	35	2.500	0,47	1	
STC-HH70-T20	1 x STC-HH70 + 1 x STC-SET-T20	60	35	2.500	0,51	1	
STC-IHH25-T20	1 x STC-IHH25 + 1 x STC-SET-T20	35	13	2.500	0,54	1	
STC-VH50-T20	1 x STC-VH50 + 1 x STC-SET-T20	40	35	2.500	0,52	1	
Bestillings-nr.	Indhold/stk.	Egnet til		⚖️ kg	📦 stk.	V3	
STC-SET-T20	1 x cylinderskrue DIN 912 M 8 x 35 1 x stikbolt D20 x 17 1 x fingermøtrik M8	STC-HH50 STC-HH70 STC-IHH25 STC-VH50		0,09	50		

- Multifunktionel systainer til monterings tekniker
- Med træindlæg inkl. 20-boringer
- Og 3 forskellige spændemuligheder



### Hurtigspænder-systainer STC-S-MFT

Bestillings-nr.	Indhold/stk.	⚖️ kg	📦 stk.	V3
STC-S-MFT	4 x vandrette spændere STC-HH50 2 x stødstangsspændere STC-IHH25 6 x adaptere STC-SET-T20 2 x helsmedet bordtvinger GTR12	5,71	1	



**NYHED**



**Spændeelement til multifunktionsborde TW-KLI (2 stk./pose)**



Bestillings-nr.	Ø	Spænd-vidde	Udladning	Skinne	kg	stk.	V3
	mm	mm	mm	mm			
TW20-15-8KLI-SET	20	150	80	20 x 5	0,62	10	

**YouTube ▶**

- Strammekraft op til 500 N
- Brug på multifunktionsborde med 20-hulssystem
- Stabil glidebøjle fremstillet af letvægtsmagnesium for hurtig og vibrations-sikker fastspænding
- Profil af koldtrukket kvalitetsstål for fjedrende og elastisk fastspænding

**NYHED**



**Vandret nedtræks-spændeanordning til multifunktionsborde WNS-SET-MFT**



Bestillings-nr.	Ø	Indhold/stk.	kg	St.	V3
	mm				
WNS-SET-MFT	20	2 x vandret nedtræks-spændeanordning 2 x bænkhager 4 x fingermøtrik	0,81	8	
BH-MFT	20	4 x bænkhager 4 x fingermøtrik	0,24	50	

**NYHED**



**WNS-SET-MFT:**

- Spændkraft op til 750 N
- Til brug på multifunktionsborde som f.eks. Festool MFT og Sortimo WorkMo med huldiameter 20 mm og pladetykkelse på min. 19 mm
- Hurtig fiksering takket være spændearmens placering i siden
- Muliggør fuld overfladebearbejdning af emnet – også runde og flade emner
- Patenteret nedtræksmekanisme forhindrer emnet i at løfte sig fra bordfladen under fastspænding – selv uden fastgørelsesskrue
- Bænkhagesæt BH-MFT kan også bruges som universal-anslag for emner

**BH-MFT:**

- Tilhører til BESSEY vandret nedtræks-spændeanordning WNS-SET-MFT
- Til brug på multifunktionsborde som f.eks. Festool MFT og Sortimo WorkMo med huldiameter 20 mm og pladetykkelse på min. 19 mm
- Kan også bruges som universal-anslag for emner

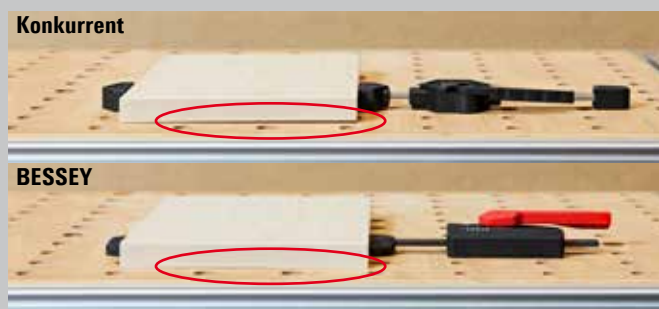

**YouTube ▶**



## Bordtvinger

# Fastspænding i profiler og på arbejdsborde



### Alsided brug

Denne klemme har mange anvendelsesmuligheder - både som bordklemme og som enhåndsbetjent klemme:

- med beslag på underdelen og omvendt overdel til sikker fastgørelse af styreskinner af mærkerne Festool, Protool, Metabo, Makita, Hitachi/Hikoki, Dewalt osv. og til fastspænding i profiler samt på arbejdsborde
- med ekstra adapter på den øverste del også egnet til fastgørelse af styreskinner af mærkerne Bosch og Mafell
- med fastgørelse på øvre eller nedre del til overlappende fastspænding
- velegnet til opstramning eller spredning



### Komfortabel teknologi

Ergonomisk og sikker håndtering takket være avanceret teknologi:

- vha. det førsteklasses 2-komponent-kunststofgreb med pumpearms bag skinnen for sikker adgang fra begge sider
- vha. den integrerede løsningsarm i grebet for hurtig justering af glidebøjlen og til løsning af skruevingen
- vha. krydsprismet, der er integreret i kunststofkapperne, for sikker fastgørelse af runde, spidse og kantede dele

### Robust design

Her mødes moderne look og lang levetid:

- vha. brug af førsteklasses materialer som f.eks. glasfiberforstærket polyamid til over- og underdel samt sejhærdet og bruneret stål til hulprofilskinne
- vha. kunststofhuset beskyttes gribe-meknikken mod støv og spåner



**NYHED**



### Enhånd bordtvinge EZR (2 stk./pose)



Bestillings-nr.	Spændvidde mm	Udladning mm	Spredningsbredde mm	Skinne mm	Indhold/ stk.	kg	stk.	V3
EZR15SET	150	60	120-310	14 x 5	2 x EZR15-6 2 x adapter	0,90	8	

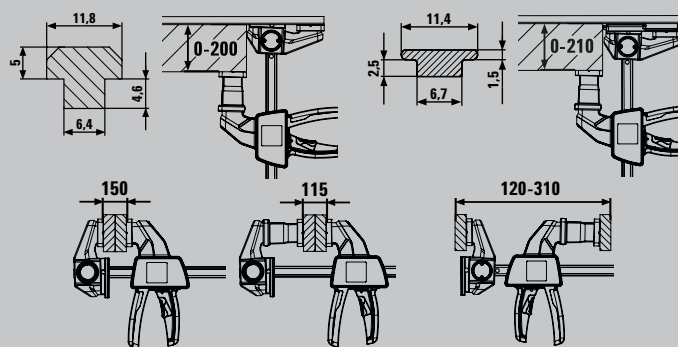

**YouTube ▶**



### Helsmedet bordtvinge GTR



Bestillings-nr.	Spændvidde mm	Udladning mm	Skinne mm	Indhold/ stk.	kg	stk.	V2
GTR12	120	60	13,5 x 6,5	-	0,30	10	
GTR12SET	120	60	13,5 x 6,5	2 x GTR12	0,61	5	
GTR16B6	160	60	13,5 x 6,5	-	0,32	10	
GTR30B6	300	60	13,5 x 6,5	-	0,40	10	



### Helsmedet bordtvinge GTRH med hurtigspænder



Bestillings-nr.	Spændvidde mm	Udladning mm	Skinne mm	kg	stk.	V2
GTR16S6H	160	60	13,5 x 6,5	0,53	10	

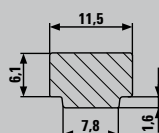

- Til fastgørelse af styreskiner af mærkerne Festool, Protool, Metabo, Makita, Hitachi/Hikoki, Dewalt etc. (notdimensioner 12 x 6,5 mm til 12 x 8 mm) samt af mærkerne Bosch og Mafell takket være push-on-adapter (notdimensioner 12 x 1,8 mm)
- Til fastspænding i profiler såvel som på arbejdsborde
- Kan bruges som en normal enhåndsbetjent klemme til fastspænding - også overlappende - og spredning
- Spændkraft op til 750 N
- Ergonomisk formet 2-komponent-kunststofgreb med pumpearms bag skinnen

- Specialsmedet fast bøjle til noter 12 x 8 mm
- Til sikker fiksering af føringskinner i mærkerne Festool, Protool, Metabo, Makita, Hitachi m.m. og til spænding i profiler samt på arbejdsborde

#### GTR:

- Spændkraft op til 1.800 N
- Ergonomisk udformet trægreb

#### GTRH:

- Hurtig – op til 5 x hurtigere end normale tvinger
- Sikker – ufølsom over for vibrationer
- Stærk – spændkraft op til 2.400 N

# Sikker og variabel fastspænding på værktøjsbænke



### Nem og hurtig at bruge

BESSEYs spændeelementer i TWV16 og TW16 serien kan monteres på alle gængse værktøjsbænke med et snuptag:

- ved brug af værktøjsbænk-adapteren TW16AW – som fås i 3 størrelser, der passer til 19 mm, 20 mm og 30 mm hul diameter
- ved hjælp af en udskiftelig stikbolt på adapteren der gør, at den også kan bruges til andre hulsystemer

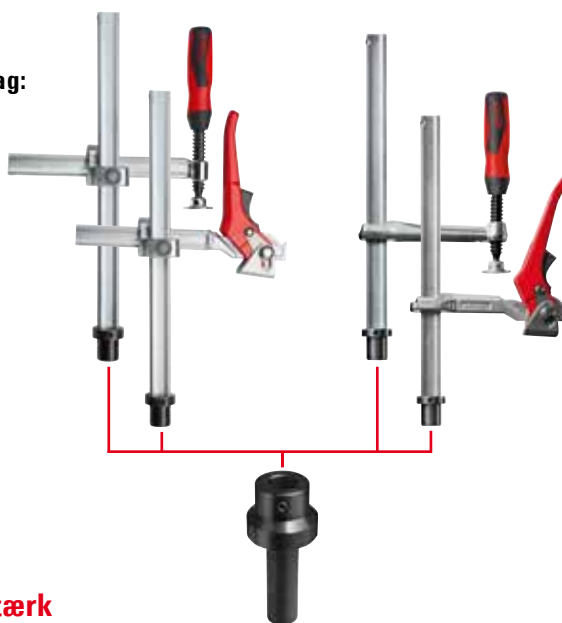

### Robust og slidstærk

De gennemprøvede helsmedede BESSEY tvingeløsninger var udgangspunktet for udviklingen af spændeelementerne og garanterer et formstabilt og vridsikkert værktøj:

- ved hjælp af den unikke BESSEY stål kvalitet, som både findes i den optimerede profilform og i den letglidende spindel
- ved hjælp af den ekstra slidstærke excenter på hurtigspænderversionen

### Præcis og sikker

BESSEY har altid det passende spændeelement til forskellige behov:

- ved hjælp af 2 udladningsvarianter: enten med trinløs variabel udladning (TWV) eller fast udladning (TW)
- ved hjælp af 3 grebvarianter: med 2-komponent kunststofgreb eller knebelgreb – begge med letglidende trapezgevindspindel og tryksko, der kan skiftes uden brug af værktøj – eller som hurtigspænder med en låsemekanisme, der spænder doseret og hurtigt uden at blive påvirket af vibrationer





### Adapter til værktøjsbænk TW16AW

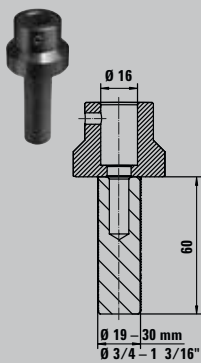

Bestillings-nr.	Ø	Egnet til		⚖️	📦	V3
		mm	"			
TW16AW19	16	19	3/4	0,33	10	
TW16AW20	16	20	13/16	0,34	10	
TW16AW30	16	30	1 3/16	0,52	10	



- Tilbehør til BESSEY spændeelementer
- TWV og TW med 16 mm huller
- Passer til alle gängse værktøjsbænke med hulsystem
- Kan bruges uden værktøj
- Stikbolten kan udskiftes, så den passer til andre hulsystemer



### Spændeelement med variabel udladning TWV



Bestillings-nr.	Ø	Spænde-højde	Udlad-ning	Skinne	⚖️	📦	V3
TWV16-20-15-2K	16	200	30-150	22 x 8,5	1,12	1	
TWV16-20-15K	16	200	30-150	22 x 8,5	1,04	1	
TWV16-20-15H	16	200	60-150	22 x 8,5	1,21	1	

- Præcis individuel spænding
- Hærdet profil og glidebøjle til affjedrende og elastisk spænding
- Trinløs justérbar udladning (TWV)

Flere udførelser:

- Førsteklasses 2-komponent kunststof-greb samt knebelgreb med afrundede ender – med letgående trapezgevind-spindel og tryksko der kan skiftes uden brug af værktøj
- Hurtigspænder med låsemekanisme spænder doseret og hurtigt uden at blive påvirket af vibrationer



### Spændeelement med en fast udladning TW

Bestillings-nr.	Ø	Spænde-højde	Udlad-ning	Skinne	⚖️	📦	V3
TW16-20-10-2K	16	200	100	22 x 8,5	0,93	1	
TW16-20-10K	16	200	100	22 x 8,5	0,86	1	
TW16-20-10H	16	200	100	22 x 8,5	1,01	1	

## Fjeder- og skraldetvinger

# Fjerlet tilspænding



**NYHED**



- XM3EU: Spændkraft op til 100 N / 10 kg
- XM5EU: Spændkraft op til 120 N / 12 kg
- XM7EU: Spændkraft op til 150 N / 15 kg
- Spidser og greb med PVC, forhindre beskadigelse
- Kraftig limklemme med fast greb og kraftfuld spændkraft
- Forniklet

### Fjedertvinge XM

Bestillings-nr.	Spændvidde		Udladning		kg	St.	V3
	mm	"	mm	"			
XM3EU	25	1	32	1 1/4	0,07	48	
XM5EU	50	2	57	2 1/4	0,17	24	
XM7EU	75	3	85	3 5/16	0,42	10	



**YouTube** ▶

**NYHED**



- Ideel til lettere spændearbejde, der kræver en større spændvidde, samt til skånsom fastspænding af emnet
- Komfortabel håndtering takket være ergonomisk 2-komponent-kunststofgreb og énhåndsbetjening
- Hurtig åbning og lukning via robust skraldemekanisme
- Dobbelt så stærk i forhold til gængse fjedertvinger

### Skraldetvinge XCR

Bestillings-nr.	Spændvidde		Udladning		kg	St.	V3
	mm	"	mm	"			
XCR2	55	2 1/4	50	2	0,20	6	
XCR4	100	4	75	3	0,28	4	



**YouTube** ▶



## Fjedertvinge VarioClippix XV

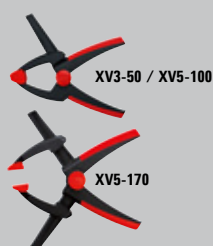

Bestillings-nr.	Spændvidde		Udladning		kg	stk.	V3
	mm	"	mm	"			
XV3-50	55	2	37	1 1/2	0,07	12	
XV5-100	100	4	50	2	0,17	12	
XV5-170	170	6 1/2	50	2	0,19	12	

[YouTube ▶](#)

- Variabel spændvidde op til 170 mm og alligevel nem at betjene med én hånd
- Let og handy
- Funktionel og ergonomisk
- Højeste stabilitet



## Fjedertvinge Clippix XC



Bestillings-nr.	Spændvidde		Udladning		Indhold/stk.	kg	stk.	V3
	mm	"	mm	"				
XC1	20	3/4	20	3/4	-	0,01	10	
XC1-SET	20	3/4	20	3/4	7 x XC1	0,06	12	
XC2	25	1	30	1 1/8	-	0,02	10	
XC3	35	1 3/8	37	1 1/2	-	0,05	10	
XC5	50	2	50	2	-	0,12	10	
XC7	75	3	70	2 3/4	-	0,18	10	

[YouTube ▶](#)

- Let og handy
- Funktionel og ergonomisk
- Højeste stabilitet



## Fjedertvinge Clippix XCL, lang og spids



Bestillings-nr.	Spændvidde		Udladning		Indhold/stk.	kg	stk.	V3
	mm	"	mm	"				
XCL2	55	2 1/8	60	2 3/8	-	0,02	10	
XCL2-SET	55	2 1/8	60	2 3/8	2 x XCL2	0,04	10	
XCL5	70	3	110	4 1/4	-	0,14	10	

[YouTube ▶](#)

- Lange, spidse spændegreb til arbejde på svært tilgængelige steder
- Stor udladning til spænding langt inde på emnet
- Bløde, skridsikre gribehåndtag



# Spænding af rundinger, vinkler og kanter



- Jævnt tryk på geringer
- Håndsvinget kan indstilles til højrehåndede eller venstrehåndede
- Indhold: 1 båndspænder, 4 vario-hjørner



## Båndspænder BAN700

Bestillings-nr.	Spænde-omfang	Band b x t mm	Vinkel	⚖️ kg	📦 stk.	V3
BAN700	indtil 7 m	25 x 1	60°-180°	0,56	5	

- Automatisk tilpasning til arbejdssemner med forskellig tykkelse
- Hurtigt – spænding med én spindel
- Stabilt korpus
- Fastgørelse med bordklemme – fås som tilbehør



## Vinkelspænder WS

Bestillings-nr.	Spændvidde mm	Kæbe-højde mm	Maks. gennemgang „m“ mm	⚖️ kg	📦 stk.	V3
WS3	2 x 55	30	30	0,96	10	
WS6	2 x 100	36	60	1,96	4	

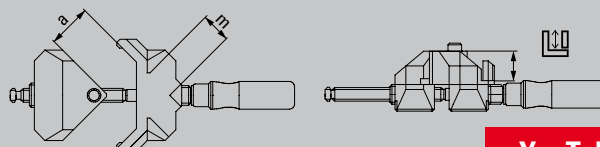

[YouTube ▶](#)

- Til hurtig enhåndsbetjening
- Lav vægt
- Spændebredde på op til 55 mm



## Enhåndskantvinge EKT

Bestillings-nr.	Spændvidde mm	Udladning mm	⚖️ kg	📦 stk.	V3
EKT55	10-55	45	0,82	6	

- Til hurtig enhåndsbetjening
- Spændvidde op til 80 mm



## Kantvinge Kantenfix KF

Bestillings-nr.	Spændvidde mm	Udladning mm	⚖️ kg	📦 stk.	V3
KF2	10-40	80	0,68	4	
KF4	10-80	110	1,48	4	

[YouTube ▶](#)



**NYHED**

## Stabil Combisaks lige

Bestillings-nr.	Længde i alt		Skærelængde		↓ ↑ max. mm	kg	stk.	V5
	mm	"	mm	"				
D52-2	200	8	53	2 3/16	0,6	0,26	10	



## Hobbykniv

Bestillings-nr.	Længde i alt		Skærelængde		kg	stk.	V6
	mm	"	mm	"			
DBKPH-EU	160	6 1/4	28	1 1/8	0,18	12	
DBKWH-EU	160	6 1/4	28	1 1/8	0,20	12	
DBKAH-EU	160	6 1/4	28	1 1/8	0,14	12	

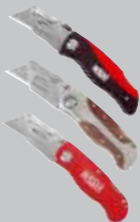

## Knivsæt DBKPH

Bestillings-nr.	Bestyknng	kg	stk.	V6
DBKPH-SET	DBKPH arbejdskniv i praktisk nylontaske ■ + 15 stk. trapezklinger DBK-T ■ + 5 stk. krogklinger DBK-H ■ + 2 stk. krumme klinger DBK-L ■ + 2 stk. lige klinger DBK-A	0,56	8	



## Multifunktionsværktøj med stor saks

Bestillings-nr.	Længde i alt åben		Længde i alt lukket		Skærelængde		kg	St.	V6
	mm	"	mm	"	mm	"			
DBST	175	7	100	4	55	2 3/16	0,36	8	



- Skær og håndtag smedet i ét stykke for høj stabilitet
- Skær med forfandning forhindrer, at emnet glider
- ERGO greb der gør arbejdet mindre anstrengende
- Sandblæste, forkromede klinger til beskyttelse mod korrosion
- Kan skære op til 0,6 mm tykt koldvalset stål

- **DBKPH-EU:** Behageligt kunststofgreb, plade så man kan opnå maksimalt tryk med tommelfingeren, magasin til 5 ekstra klinger
- **DBKWH-EU:** Greb af ædeltræ
- **DBKAH-EU:** Let aluminiumsgreb
- Hurtig udskiftning af klinge
- Bælteclip

- Kniv med praktisk kunststofgreb
- Praktisk nylontaske med lynlås
- Fire forskellige klinger til forskellige materialer

- 1 multitool med 7 muligheder: Saks, kniv, sav, fil, krydskærsvkrætrækker samt stor og lille kærsvkrætrækker
- Klipper: Læder, tov, vinyl, tyndt kabel, snor, tynd plastik, papir og meget andet
- Med robust bæltetaske for sikker og tilgængelig opbevaring
- Håndtag af rustfrit stål med indlæg af blødt materiale for skridsikkert arbejde

## Monteringsværktøjer til indendørs arbejde

# Montering af dørkarme og vinduer



### TU:

- Fastgør og støtter dørkarm skånende og præcist, når fugen fyldes med skum
- Teleskoperbart, 4-kantet rør af eloxeret aluminium med mm-skala og stilleskrue til målnøjagtigt arbejde
- Krydsformet trykplade med filtbeskyttelse til sart dørkarme med en dybde fra 6 til 13 cm hhv. fra 13 til 30 cm
- Flytbare spændebøjler med større spændeflader og aftagelige udliggere gør det nemmere og mere sikkert at sætte dørkarmen i

### TUX:

- Tilbehør til forøgelse af spændvidden på dørkarmsspænderen TU
- Gør det muligt at bygge ekstra brede døre
- Sættes i med et snuptag uden brug af værktøj

### TFM:

- Til hurtig og præcis justering og fiksering af dørkarme
- Godt supplement til BESSEY dørkarmsspænder og dørkarmsmontagestøtte

### WTR:

- Til præcist fikserede og stabiliserede hjørner
- Montering nøjagtigt i 90°-vinkel

### FRK:

- Til hurtig og præcis justering og fiksering af vinduesrammer

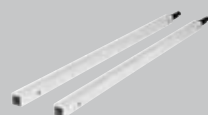

### Dørkarmsspænder TU individuelt og som et sæt

Bestillings-nr.	Indhold	Spændvidde mm	⚖️	📦	V3
			kg	stk.	
TU	1 stk.	565-1010	1,27	2	
TU-TRAGE	6 stk. TU i nylontaske	565-1010	9,78	1	

[YouTube ▶](#)

### Forlænger til dørkarmsspænder TUX

Bestillings-nr.	Indhold	Spændvidde mm	⚖️	📦	V3
			kg	stk.	
TUX	2 forlængerstokke	1040-1960	0,37	1	

### Dørkarmsrettetvinge TFM

Bestillings-nr.	Korrektions- vandring mm	Udladning mm	⚖️	📦	V3
			kg	stk.	
TFM-2K	35	70	0,58	2	

### Vinkelrettetvinge til dørkarme WTR

Bestillings-nr.	Spændvidde karmtykkelse mm	Korrektions- vandring mm	⚖️	📦	V3
			kg	stk.	
WTR	8-30	32	1,05	2	

### Rettetvinge til vinduer FRK

Bestillings-nr.	Rammetykkelse mm	Korrektions- vandring mm	⚖️	📦	V3
			kg	stk.	
FRK85	40-85	30	0,43	4	



Monteringsværktøjer til indendørs arbejde

# Montering af bordplader og lægning af gulve



Bare bedre.



## Pladespænder PS55 og PS130



PS55



PS130

Bestillings-nr.	Spænd-vidde mm	Bredde mm	Længde mm	kg	stk.	V3
PS55	10-55	144	363	1,68	1	
PS130	5-130	215	715	4,08	1	

[YouTube ▶](#)

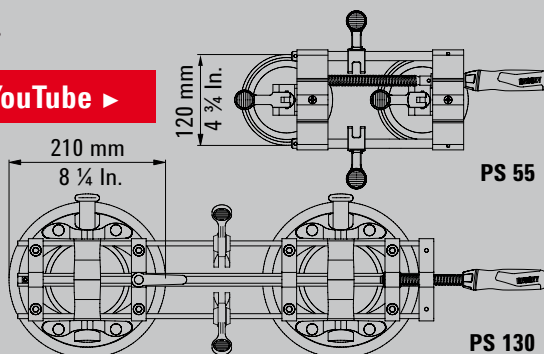

[YouTube ▶](#)

## Afstandsholder AV2 (4 stk./pose)



Bestillings-nr.	Spænd-vidde mm	Kæbe-bredde mm	Korrektions-vandring mm	kg	stk.	V3
AV2	20	89	5-20	0,22	12	

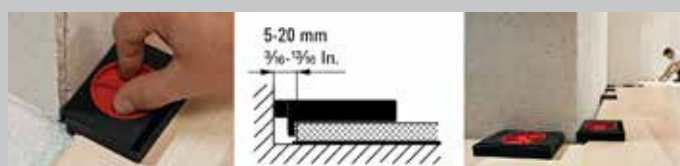

[YouTube ▶](#)

### PS55:

- Til sammenspænding og positionering af komponenter med glat overflade
- Spændkraft op til 260 N
- Spændearme på sugkopperne garanterer hurtig håndtering

### PS130, stor og stærk:

- Til sammenspænding og positionering af store komponenter med glat overflade
- Manuelle vakuumpumper for maksimal sugekraft og dermed størst mulig vandret spændkraft op til 1.200 N
- Markeringsring på pumpearmen for permanent kontrol af sikkert vakuum

- Kan indstilles trinløst med en afstand til væggen fra 5 til 20 mm
- Afstandsholder til flydende laminat- og færdigparketgulve
- Bred anlægs- og understøttelsesflade så man undgår trykmærker på gulvbrædder og puds
- Let at fjerne ved at dreje håndtaget tilbage
- Meget let og kompakt

## Alt fast og under kontrol!



### Ekstremt sikker position

Støtten garanterer pålidelig sikker position:

- vha. kraftig og stabil konstruktion for op til 350 kg bæreevne – afhængig af størrelsen af den pågældende støtte – ved maks. udtrækslængde
- vha. gummierte PVC-kontaktflader foroven og forneden (9 x 7 cm)
- vha. skridsikringen, som er integreret i grebet



**3.500 N**  
**350 kg**  
**770 lbs**

### Præcis og hurtig håndtering

Støtten kan indstilles præcist efter de givne krav, og løses sikkert:

- vha. fastgørelse i tre trin: Til forindstilling af loftstøtten betjenes løsningsknappen, og det teleskoperbare indvendige rør trækkes ud i den ønskede længde. Finindstilling sker ved at aktivere pumpearmen, indtil støttens anlægsplade ligger an mod emnet. Herefter drejer man grebet i urets retning, indtil den ønskede holdekræft er nået (vær opmærksom på maks. belastningsevne)
- vha. løsning i to trin: Først drejer man loftstøtten imod urets retning. Så snart der ikke længere er nogen holdekræft, aktiverer man løsningsknappen for at køre det indvendige rør ind

- Kan belastes op til maks. 350 kg, når teleskopstangen er kørt helt ind
- Yderst stabil konstruktion i kraft af ekstremt belastbare stålør og skridsikre PVC-kontaktflader (9 x 7 cm)
- Enhåndsbetjening takket være 2-komponent-kunststofgreb med pumpemekanisme
- Hurtigforskydningsknap for hurtig ind- og udkørsel af teleskopstangen
- Regulerbar holdekræft via drejning af støtten på grebet
- Kan også bruges i skrå tilstand via trinløst svingbare kontaktflader fra -45° til +45°
- STE250, STE300, STE370: GS-certificeret for kvalitet og sikkerhed

**NYHED**

Lofts- og teleskopstøtte STE med pumpegreb

Bestillings-nr.	Korrektions-vandring	Belastningsgrænse		kg	stk.	V3
		ved min. udtrækslængde	ved maks. udtrækslængde			
STE90	575-910	350	350	1,80	2	
STE250	1450-2500	350	160	3,30	2	
STE300	1700-3000	350	110	3,80	2	
STE370	2070-3700	350	65	4,50	2	

\*STE90 er i øjeblikket ikke GS certificeret

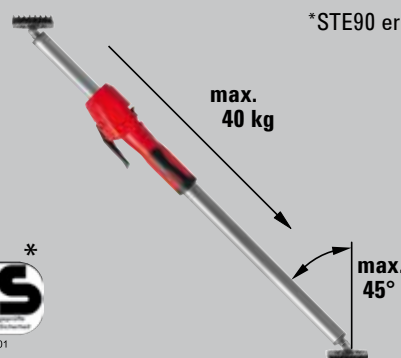

NO. Z1A 111445 0001

**YouTube ▶**



### Sikkert hold

Den robuste og skridsikre støtte garanterer fiksering, også på sarte overflader:

- vha. specielle stålrør med en bæreevne på op til 150 kg – afhængig af størrelsen af den pågældende støtte – ved maks. udtrækslængde
- vha. ekstra lås på udløseren
- vha. gummierede PVC-kontaktflader foroven og forneden



### Let at håndtere

Støtten er hurtig at tage i brug:

- vha. en trotrins-montering:  
Først grovjusterer man støtten ved at trække teleskoprøret ud og låse det. Bagefter spænder man støtten fast ved at dreje på den skumgummibelagte del

### Lofts- og teleskopstøtte ST

Bestillings-nr.	Korrektions-vandring mm	Belastningsgrænse		kg	stk.	V3
		ved min. udtrækslængde	ved maks. udtrækslængde			
ST125	750-1250	150	60	1,41	10	
ST250	1450-2500	150	60	2,06	10	
ST290	1600-2900	150	50	2,24	10	

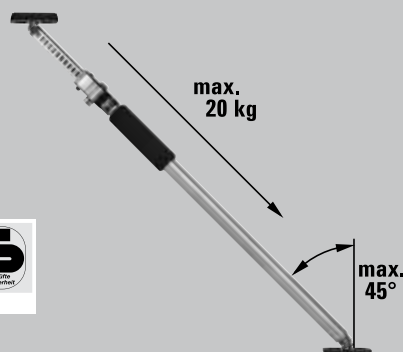

- Kan belastes op til maks. 150 kg, når teleskopstangen er kørt helt ind
- Stabil konstruktion med specielle stålrør og skridsikre PVC-kontaktflader (8,5 x 6,5 cm)
- Kan også bruges til skrå flader, da stængerne har støtteplader, der kan drejes trinløst -45° til +45°
- Let og sikker at håndtere ved hjælp af et indvendigt rør, der kan trækkes ud og låses, samt et udvendigt rør, der kan drejes på plads ved hjælp af det skumgummibelagte greb
- GS-certificeret for kvalitet og sikkerhed



## Smart tilbehør endnu flere anvendelsesmuligheder

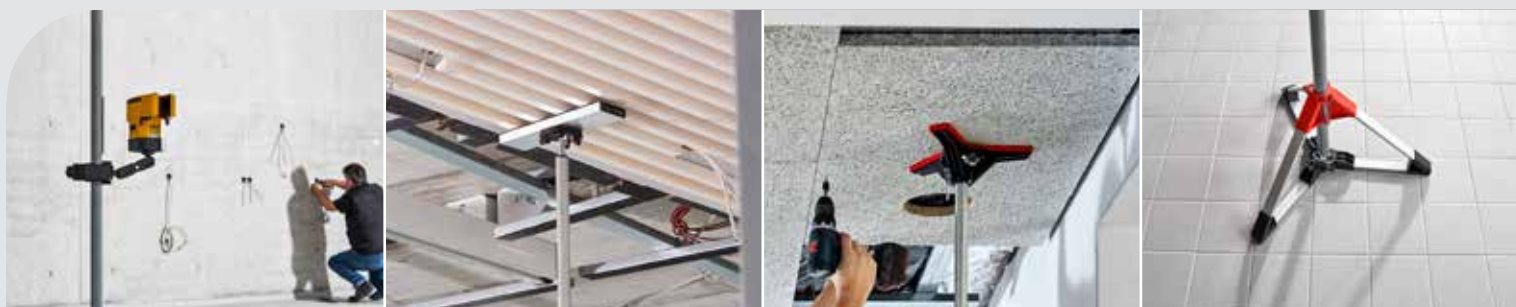

- Holder med 1/4" gevindholder til fastgørelse af hjælpemidler som f.eks. laser, kamera, konstruktionslys
- Kan bruges uden værktøj på runde (0-45 mm) og kantede (0-55 mm) bærerdelene som f.eks. lofts- og teleskop-støtter, profiler, stiger
- L-drejeholder med to rotationsakser: 360° ved siden af fastgørelsesklemme, 180° på gevindholder

**NYHED**



### Multifunktions-/laserholder STE-LH

Bestillings-nr.	Længde	Bredde	Højde			
	mm	mm	mm	kg	stk.	V3
STE-LH	200	140	60	0,25	8	



**YouTube ▶**

- Let aluminiumprofil med skridsikkert cellegummi
- Til forstørrelse af støttefladen på BESSEY loft- og teleskopstøtter ST (kun i forbindelse med udskiftningskontaktflade 3101952) og STE
- Kan også bruges i skrå tilstand via trinløst svingbare kontaktflader fra -45° til +45°
- Sikker fastgørelse til kontaktfladerne takket være monteringsskrue

**NYHED**



### Støtteplade STE-SP35

Bestillings-nr.	Længde	Bredde	Højde			
	mm	mm	mm	kg	stk.	V3
STE-SP35	355	80	22	0,60	20	

**YouTube ▶**

**NYHED**





### Udskiftningskontaktflade

Bestillings-nr.	Egnet til	Længde	Bredde	Højde			
		mm	mm	mm	kg	stk.	V3
3101952	ST, STE	90	70	10	0,15	100	

**NYHED**



### Loftsstativ STE-DS

Bestillings-nr.	Egnet til			
		kg	stk.	V3
STE-DS	ST, STE	0,42	20	





[YouTube ►](#)

- Tilbehør til loftsstøtter med en udvendig diameter af det teleskopiske inderrør på 25 mm og 28 mm
- For større støtteflade
- Ensartet kraftfordeling takket være tre-fløjede kontaktflader
- Hurtig montering uden brug af værktøj
- Sikker at bruge, da stålørets allround-fiksering forhindrer kontaktfladen i at vippe

**NYHED**



### Gulvstativ STE-BS

Bestillings-nr.	Egnet til			
		kg	stk.	V3
STE-BS	ST, STE	1,66	10	





[YouTube ►](#)

- Tilbehør til loftsstøtter med en udvendig rørdiameter på 29 mm og 32 mm
- Stabiliteten sikres ved, at kraften fra den fastspændte loftsstøtte virker punktvis nedad
- Loftsstøtter kan også placeres frit i rummet uden øvre fastspænding og kan derfor også bruges udendørs
- Hurtig montering uden brug af værktøj
- Let og stabil konstruktion takket være aluminiumsprofiler og glasfiberforstærket plast

**NYHED**



### Taske til loftsstøtter STE-BAG

Bestillings-nr.	Egnet til			
		kg	stk.	V3
STE-BAG	STE300, STE370, ST290	0,92	1	



[YouTube ►](#)

- Til bekvem transport og beskyttet opbevaring af to BESSEY lofts- og montagestøtter STE300, STE370 og ST290 samt tilbehøret
- Komfortabel, takket være polstret bærerem og muligheden for at tilpasse taskens længde efter de deri anbragte loftsstøtter
- Praktisk at bruge takket være den lange lynlås og fire udvendige lommer for ekstra opbevaringsplads
- Robust materiale

## Variable kraftige helsmedede stålskruetvinger

# Ny fleksibilitet ved store spændvidder



### Sikker

- ved hjælp af høj spændkraft op til 6.500 N for SLV hhv. 9.000 N for GSV
- ved hjælp af tvingens position midt på emnet, så man undgår, at det vælter

### Alsidig

Ud over klassisk spændearbejde kan tvingen også bruges til at sprede. Den kan skubbes gennem en åbning i emnet/komponentet og forsynes med yderligere glidebøjler.

- ved hjælp af endestop i begge ender som kan løsnes uden brug af værktøj

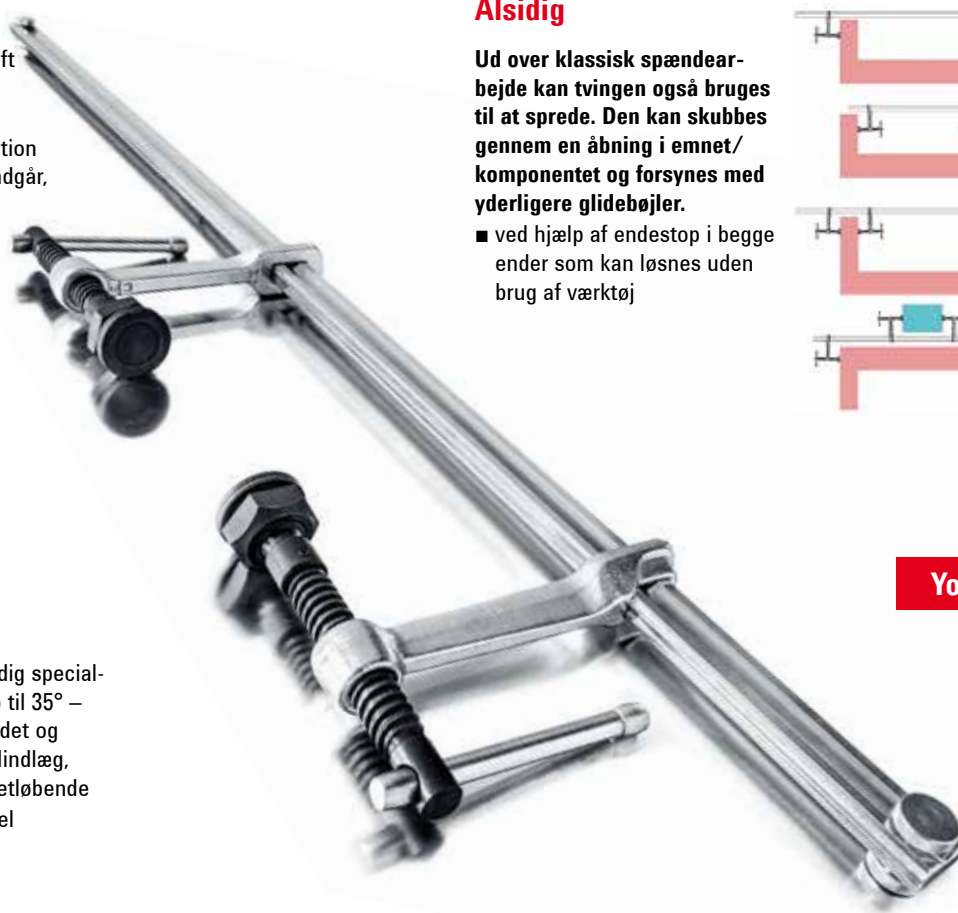
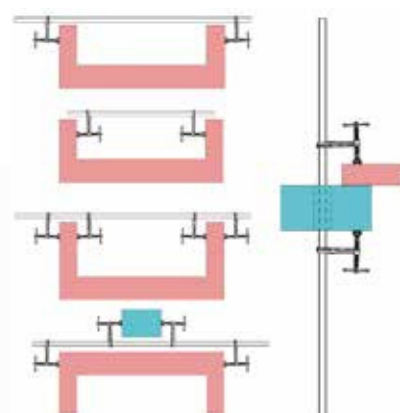

### Lang levetid

- ved hjælp af varmebestandig specialtryksko, der kan vippe op til 35° – på GSV desuden med hærdet og olieimprægneret sinterstålindlæg, der gør trykskoen ekstra letløbende
- ved hjælp af hærdet spindel

YouTube ▶

- Spændkraft op til 6.500 N (SLV) eller 9.000 N (GSV)
- Ved at montere tvingen midt på emnet undgår man, at det vælter
- Varmebestandig specialtryksko, kan vippe op til 35° – GSV med sinterstål-indlæg
- Tvingen kan skubbes ind gennem en åbning i emnet/delen
- Kan bruges til mange forskellige formål vha. udskiftelige glidebøjler i forskellige udgaver (se tilbehør)



### Variabelt, helsmedet tvingesæt komplet SLV/GSV

Bestillings-nr.	< a >	< b >	< e >	< x >	⚖️	📦	V2
	mm	mm	mm	mm	kg	stk.	
<b>Variabelt, helsmedet tvingesæt SLV</b>							
SLV100M	1000	120	340-1250	27 x 13	4,71	1	
SLV150M	1500	120	340-1750	27 x 13	5,90	1	
SLV200M	2000	120	340-2250	27 x 13	6,50	1	
<b>Variabelt, helsmedet tvingesæt GSV</b>							
GSV300M	3000	140	400-3340	30 x 15	12,98	1	

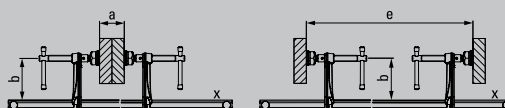





**4 tvingesæt  
+ 4 skinner  
+ 6 glidebøjler  
= „X” muligheder**

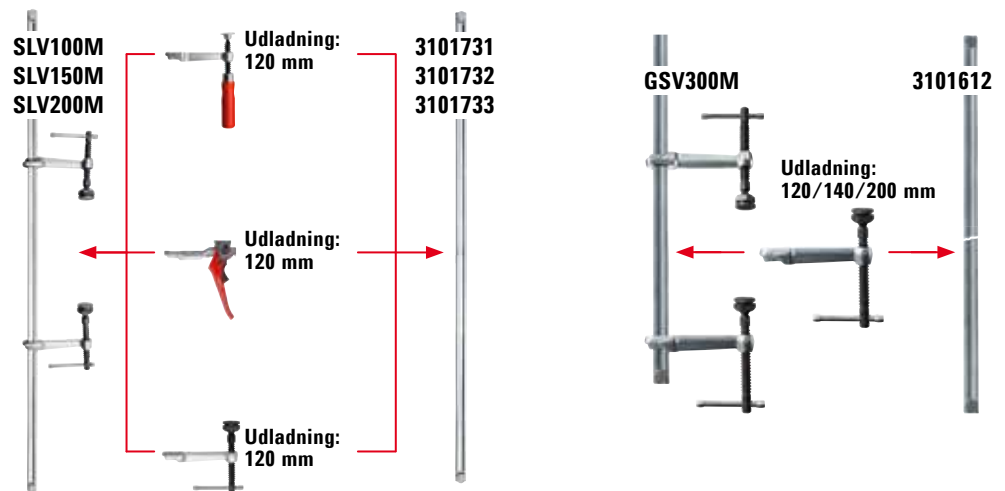

**Skinne i størrelse SLV/GSV**



Bestillings-nr.	< a > mm	< x > mm	⚖ kg	📦 stk.	V2
<b>Skinne i størrelse SLV</b>					
3101731	1000	27 x 13	2,85	1	
3101732	1500	27 x 13	4,05	1	
3101733	2000	27 x 13	5,25	1	
<b>Skinne i størrelse GSV</b>					
3101612	3000	30 x 15	10,40	1	

- Profil 27 x 13 mm (SLV) eller 30 x 15 mm (GSV), koldtrukket og galvaniseret
- Endestop kan løsnes uden brug af værktøj – i begge ender – til hurtig ombygning
- Passer til alle glidebøjler komplet i størrelse SLV eller GSV



**Glidebøjle komplet til størrelse SLV**

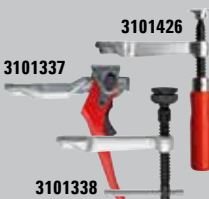

Bestillings-nr.	Udførelse	< b > mm	< x > mm	⚖ kg	📦 stk.	V3
3101426	Trægreb	120	27 x 13	0,73	1	
3101337	Hurtigspænder	120	27 x 13	1,10	1	
3101338	Knebelgreb inkl. specialtryksko	120	27 x 13	0,82	1	

- Tre forskellige grebvarianter/-udførelser
- Passer til alle skinner i størrelse SLV



**Glidebøjle komplet til størrelse GSV**



Bestillings-nr.	Udførelse	< b > mm	< x > mm	⚖ kg	📦 stk.	V3
3101329	Knebelgreb	120	30 x 15	1,13	1	
3101330	inkl. specialtryksko	140	30 x 15	1,21	1	
3101331	med sinterstålindlæg	200	30 x 15	1,40	1	

- En grebvariant/-udførelse med tre forskellige udladninger
- Passer til skinner i størrelse GSV

## Spærtvinge

# Tilspænding af spær og bjælker

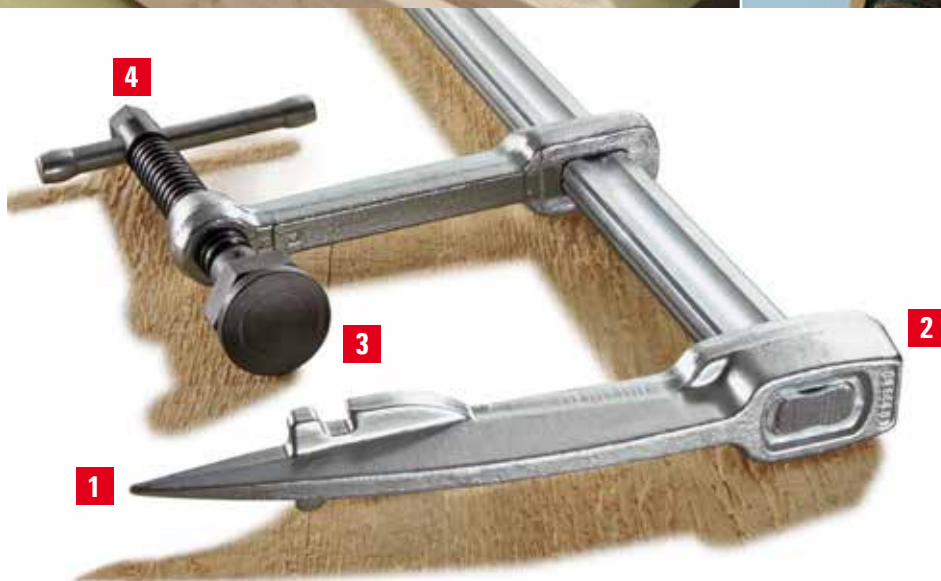

### Fordele:

- 1 Spids til at slå i emnet**  
Først slås spidsen ind i spærerne. Derefter køres tvingen hurtigt sammen, så man kan spænde kraftfuldt med det samme.
- 2 Bred slagflade**  
Den brede slagflade gør det lettere at slå tvingen ind.
- 3 Bevægelig specialtryksko**  
På SPZ 80 K sikrer den bevægelige specialtryksko, at selv skrå dele spændes uden problemer. Den kan vippe op til 35°.
- 4 Stabil sekskant**  
På SPZ 80 K giver den stabile sekskant mulighed for en kraftfuld og kontrolleret tilspænding med en momentnøgle.

- Spændkraft op til 12.000 N
- Til tag- og trækonstruktioner
- SPZ 80 K med sekskant 17 mm og varmebestandig specialtryksko med sinterstålindlæg, kan vippe op til 35°

- Lang levetid pga. varmebestandig specialtryksko med sinterstålindlæg, kan vippe op til 35°

#### Forskellige udførelser:

- Standardudførelse med glat overflade
- Med rillet overflade for sikkert hold på snavsede emner
- Med V-not til fastgørelse af runde, ovale og kantede arbejdsmerer



### Spærtvinge SPZ

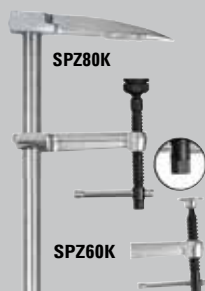

Bestillings-nr.	Spænd-vidde mm	Udladning mm	Skinne mm	Skala kg	stk.	V2
SPZ60K	600	120	27 x 13	2,90	5	
SPZ80K	800	140	30 x 15	5,00	2	



### Specialtryksko



Bestillings-nr.	Udførelse	Egnet til	V3
3100736	Standard	SLV, GSV, SPZ80K	
3101192	Med riller		
3101193	Med prisme		
3101219**	Skærring	SLV, GSV, SPZ80K	

\*\* Skridsikker spænding med tryksko der skærer sig ind i emnet  
Kan leveres så længe lager haves

Mobil limpresse

Lim kraftigt



Bare bedre.



### Dørtvinger

Bestillings-nr.	Spændvidde mm	Kæbemål b x h mm	⚖ kg	📦 stk.	V3
<b>med T-profil 40 x 40 x 5 mm</b>					
TB100	1000	66 x 43	5,07	1	
TB120	1200	66 x 43	5,54	1	
TB150	1500	66 x 43	6,03	1	
TB210	2100	66 x 43	7,87	1	
TB250	2500	66 x 43	9,43	1	
<b>let med I-profil 37 x 11 x 4,5 mm</b>					
TL60	600	48 x 53	3,80	2	
TL90	900	48 x 53	4,30	2	
TL120	1200	48 x 53	5,00	2	
TL180	1800	48 x 53	6,30	2	

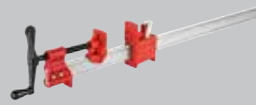

### TB:

- Spændkraft op til 14.000 N
- Med påmonteret spærrebolt
- Knebelgreb
- T-profilen sikrer høj stabilitet

### TL:

- Spændkraft op til 9.900 N
- Med justerbare spændebakker
- Håndsving
- I-profilen sikrer høj stabilitet



### Rør-skruetvinge BPC

Bestillings-nr.	til rør Ø		Udladning mm	⚖ kg	📦 stk.	V3
	mm	"				
BPC-H12	21,3	1/2	40	0,88	4	
BPC-H34	26,9	3/4	42	1,30	4	



- Passer til stålør DN 20 / R3/4" hhv. DN 15 / R1/2"
- Udvendig diameter 26,9 mm hhv. 21,3 mm
- Spændvidde efter eget valg
- Med fod



# Spænde- og skæreværktøj af professionelle for professionelle



Når det kommer til innovative løsninger til fastspænding og fastgørelse af emner og skærepåklædere, er dette det rette sted. Uanset om der kræves klassiske skruevinger, traditionelle håndpladesakse eller specielle løsninger til særlige arbejdskrav, tilbyder BESSEY det rigtige klem- og skæreværktøj til alle håndværkere inden for træ og metalbearbejdning for at optimere deres arbejde.



Detaljeret information  
om alle produkter  
kan downloades på  
<https://www.bessey.de/da-dk>

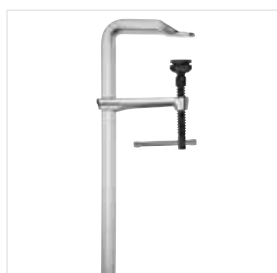

Kraftige helmedede  
stålskruevinger



Griptænger

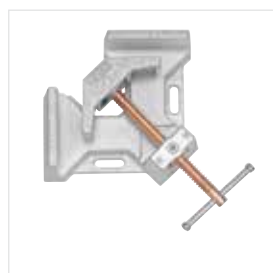

Metalvinkelspænder

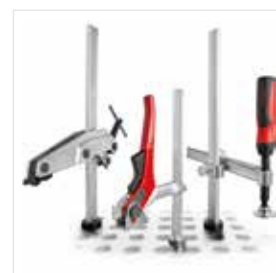

Spændeelementer  
til svejseborde

## Skæreværktøj



Håndpladesakse  
med udveksling

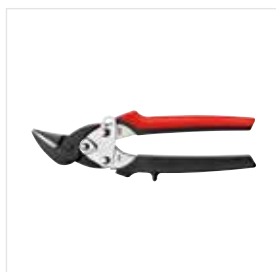

Idealsaks, lille og anvendelig  
D15A

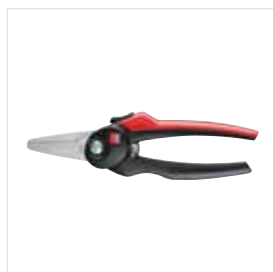

Combisaks

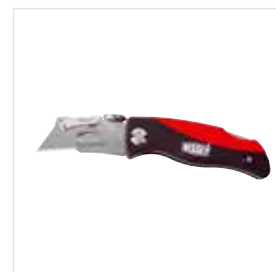

Hobbyknive og multitool



BESSEY Tool GmbH & Co. KG ■ Mühlwiesenstraße 40  
74321 Bietigheim-Bissingen, Germany  
Fon +49 7142 401-0 ■ Fax +49 7142 401-452  
E-Mail: [tool-info@bessey.de](mailto:tool-info@bessey.de)

Din forhandler:

