

Монтаж прижимных пластин

исполнение с загнутыми краями для
стационарной установки

BESSEY
Просто лучше.



Указание:

- Стационарно устанавливаемые прижимные пластины с загнутыми краями имеют гладкую поверхность.
- На сменных прижимных пластинах по всему периметру цилиндрической кромки предусмотрены ребристые возвышения.

Снимите поврежденную прижимную пластину.

Внимание! Не допускайте сгибания в узком месте за шаровой головкой шпинделя (например, зажмите прижимную пластину у фланца в тисках и осторожно двигайте шпиндель вперед-назад, чтобы отогнутая кромка расширилась и прижимная пластина отсоединилась от шаровой головки)

Установка новой прижимной пластины

- 1 Зажмите деревянную деталь (A) и стальной уголок (B) в тисках.
- 2 Вставьте шаровую головку (C) в новую прижимную пластину, как показано на рисунке.
- 3 Отогните край с помощью молотка и пробойника (или аналогичного инструмента), как показано ниже. Не выполняйте слишком сильные удары, чтобы сохранить подвижность прижимной пластины на шаровой головке шпинделя.

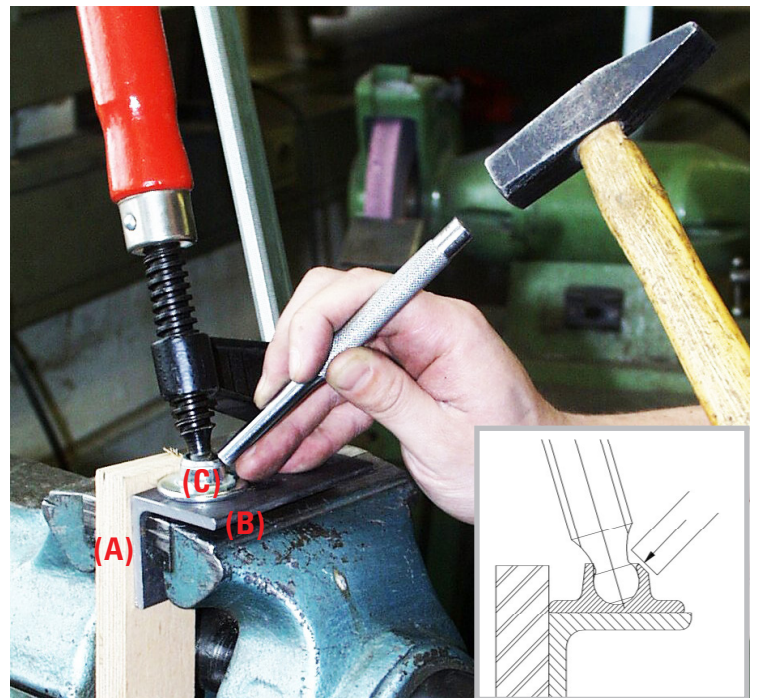

Последовательность ударов молотком:

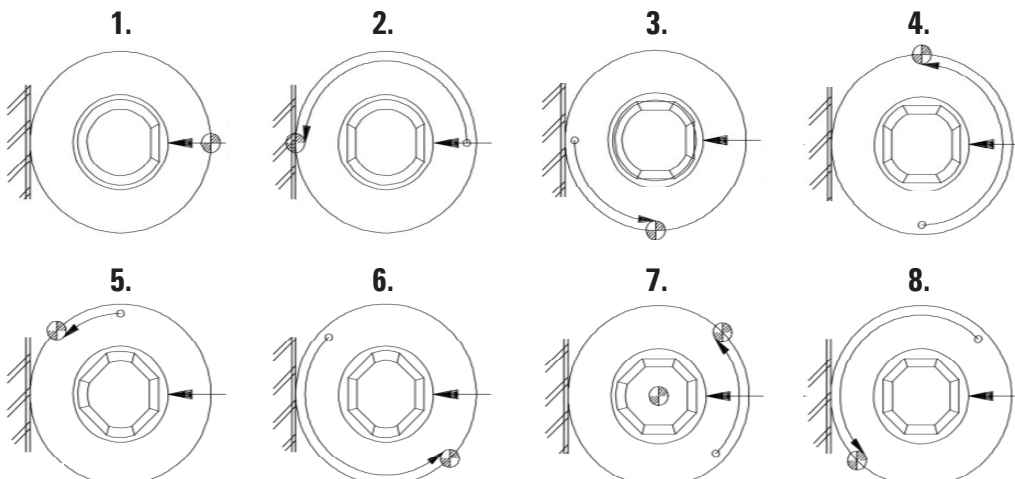

Монтаж прижимных пластин

взаимозаменяемое исполнение



Указание:

- Стационарно устанавливаемые прижимные пластины с загнутыми краями имеют гладкую поверхность.
- На сменных прижимных пластинах по всему периметру цилиндрической кромки предусмотрены ребристые возвышения.

Снимите поврежденную прижимную пластину.

Внимание! Не допускайте сгибания в узком месте за шаровой головкой шпинделя

Демонтаж установленной сменной прижимной пластины

- 1 Поверните шпиндель до упора назад, пока прижимная пластина не упрется в скользящую скобу. Убедитесь, что прижимная пластина плотно прилегает к скользящей скобе.
- 2 Продолжайте выполнять интенсивные вращательные движения, пока прижимная пластина не соскочит с шарика (пока не освободится подпружиненный фиксатор в прижимной пластине). В случае тугого хода выполните повторную установку и проверьте наличие плотного прилегания!

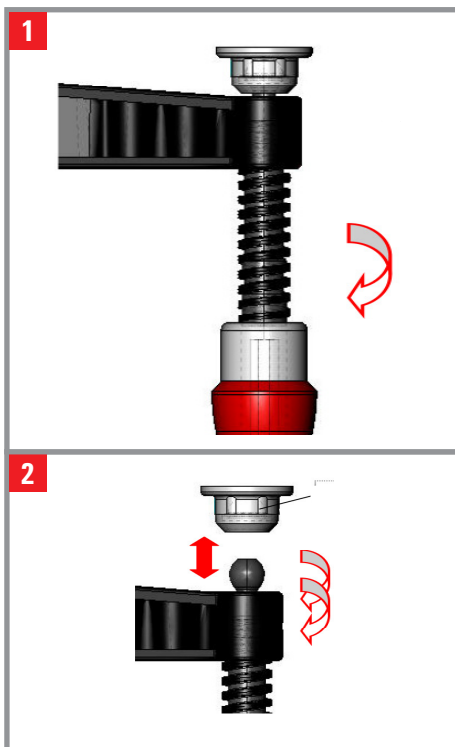

Установка новой прижимной пластины

- 3 Установите новую сменную прижимную пластину на верхнюю зажимную консоль и поворачивайте шпиндель относительно прижимной пластины до тех пор, пока шаровая головка шпинделя не войдет в прижимную пластину.
- 4 Проверьте подвижность прижимной пластины на шаровой головке.

