

Montering af trykplader

børtlet, fastmonteret udførelse



Bare bedre.



Bemærk:

- Børtlede, fastmonterede trykskoen er glatte.
- Udskiftelige trykskoen har ribbelignende forhøjninger omkring den cylindriske kant.

Fjern beskadigede tryksko.

NB: Undgå at bøje det smalle punkt bag spindelkuglehovedet (fastspænd f.eks. trykpladen på flangen i en skruestik, og bevæg forsigtigt spindlen frem og tilbage, så børtlingen udvider sig, og trykpladen løsnes fra kuglehovedet)

Montering af ny trykplade

- 1 Fastspænd træstykket (A) og vinkeljernet (B) i skruestikken.
- 2 Indsæt kuglehovedet (C), som vist, i den nye trykplade.
- 3 Med hammerslag (eller lignende) ombørtler man kanten som vist herunder. Undgå at slå for hårdt, så trykpladen stadig kan bevæges på spindelkuglehovedet.

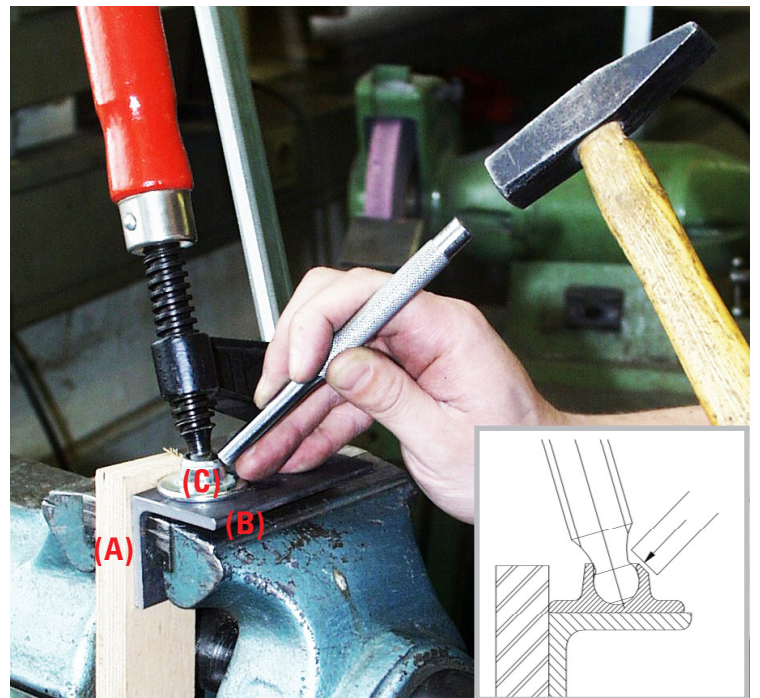

Hammerslags-rækkefølge:

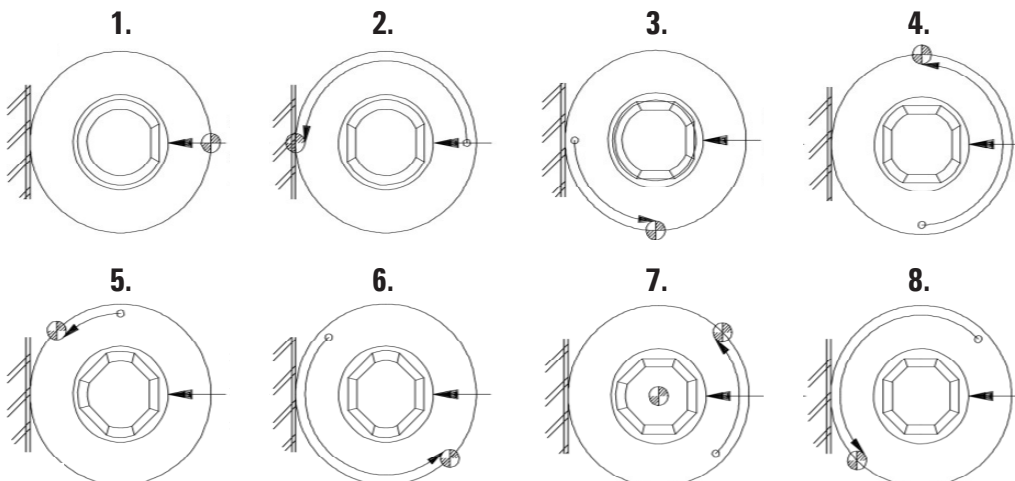

Montering af trykplader

udskiftbar udførelse



Bare bedre.



Bemærk:

- Børtlede, fastmonterede trykskoen er glatte.
- Udskiftelige trykskoen har ribbelignende forhøjninger omkring den cylindriske kant.

Fjern beskadigede tryksko.

NB: Undgå at bøje det smalle punkt bag spindelkuglehovedet

Af- og påmontering af udskiftelig trykplade

- 1 Skru spindlen helt ind, til trykpladen går imod glidebøjlen. Her skal man være opmærksom på, at trykpladen ligger præcist an mod glidebøjlen.
- 2 Fortsæt med at dreje hårdt, indtil trykpladen „hopper“ af kuglen (indtil den fjedrende sikring i trykpladen løsnes). Hvis der konstateres træghed, skal man starte forfra og kontrollere, at den ligger plant an mod kontaktfladen!

Montering af ny trykplade

- 3 Anbring en ny udskiftelig trykplade på den øvre spændearm, og drej spindlen ind mod trykpladen, til spindelens kuglehoved går i indgreb i trykpladen.
- 4 Kontrollér, at trykpladen kan bevæge sig på kuglehovedet.

