

# Solutions intelligentes pour le travail du métal

(Novembre 2023)

**BESSEY**<sup>®</sup>

Meilleur...



## Presses à vis tout acier

# L'exclusivité de la qualité tout acier BESSEY



- 20 % de puissance de serrage en plus
- Avec son nouveau profil en U, le rail permet une meilleure absorption et répartition des puissances de serrage
- Puissance de serrage jusqu'à 6 000 N
- Rail et valet monobloc et coulisseau forgé, traités
- Poignée bi-matière de synthèse
- Rotule amovible et interchangeable sans outil et sans effort à partir de la saillie de 80 mm



[YouTube ►](#)

### Presse à vis tout acier GZ avec poignée bi-matière

N° de cde	Serrage	Saillie	Rail	⚖	📦	V2
	mm	mm	mm	kg	Pc.	
GZ10-2K	100	60	15 x 6	0,31	10	
GZ12-2K	120	60	15 x 6	0,32	10	
GZ16-2K	160	80	17,5 x 6,8	0,57	10	
GZ40-8-2K	400	80	17,5 x 6,8	0,76	10	
GZ20-2K	200	100	22 x 8,5	1,01	10	
GZ25-2K	250	120	24,5 x 9,5	1,38	10	
GZ30-12-2K	300	120	24,5 x 9,5	1,46	10	
GZ40-12-2K	400	120	24,5 x 9,5	1,62	10	
GZ50-12-2K	500	120	24,5 x 9,5	1,78	10	
GZ60-12-2K	600	120	24,5 x 9,5	1,95	5	
GZ80-12-2K	800	120	24,5 x 9,5	2,20	5	
GZ100-12-2K	1000	120	24,5 x 9,5	2,45	5	
GZ30-2K	300	140	28 x 11	1,98	10	
GZ40-2K	400	120	28 x 11	2,12	10	
GZ50-2K	500	120	28 x 11	2,30	5	
GZ60-2K	600	120	28 x 11	2,49	5	
GZ80-2K	800	120	28 x 11	2,36	5	
GZ100-2K	1000	120	28 x 11	3,25	5	
GZ125-2K	1250	120	28 x 11	3,79	1	

- Réserves de puissance supérieures par un profil de rail optimisé pour structure homogène de la force de serrage, en particulier en cas d'utilisation complète de la distance de serrage
- Cliquet de déblocage avec protection antidérapante
- Excentrique en acier fritté, particulièrement résistant à l'usure, faible friction due à l'augmentation de la dureté des surfaces
- 5 fois plus rapide qu'une presse à vis
- Résistance aux vibrations
- Presse rapide et puissance de serrage jusqu'à 8 500 N



### Presse à serrage rapide GH

N° de cde	Serrage	Saillie	Rail	⚖	📦	V2
	mm	mm	mm	kg	Pc.	
GH12	120	60	15 x 6	0,49	10	
GH16	160	80	17,5 x 6,8	0,64	10	
GH20-8	200	80	17,5 x 6,8	0,68	10	
GH20	200	100	22 x 8,5	1,11	10	
GH25	250	120	24,5 x 9,5	1,44	10	
GH30-12	300	120	24,5 x 9,5	1,51	10	
GH40-12	400	120	24,5 x 9,5	1,67	10	
GH30	300	140	28 x 11	2,22	10	
GH40	400	120	28 x 11	2,39	10	
GH50	500	120	28 x 11	2,61	5	
GH60	600	120	28 x 11	2,78	5	
GH80	800	120	28 x 11	3,14	5	
GH100	1000	120	28 x 11	3,57	5	

Presses à vis tout acier

# Résumé de la gamme



Meilleur...



**Profil de rail optimisé –  
puissance de serrage jusqu'à 6 000 N**

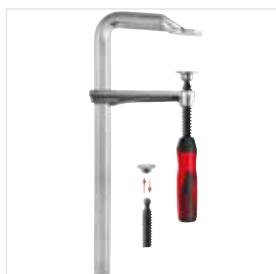

Presse à vis tout acier  
GZ-2K avec poignée bi-matière

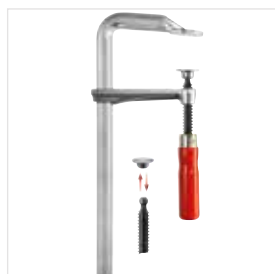

Presse à vis tout acier  
GZ avec poignée bois

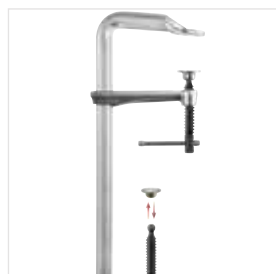

Presse à vis tout acier  
GZ-K avec poignée à garrot

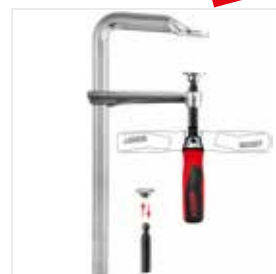

Presse à vis tout acier  
GZ-KG avec poignée rabattable

**NOUVEAU**



Informations détaillées sur  
toutes les presses à vis  
tout acier sur  
<https://www.bessey.de/fr-fr>

**YouTube** ▶

**Coudes OMEGA brevetés –  
puissance de serrage jusqu'à 5 000 N**

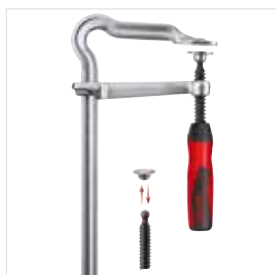

Presse tout acier  
OMEGA GMZ-2K  
avec poignée bi-matière

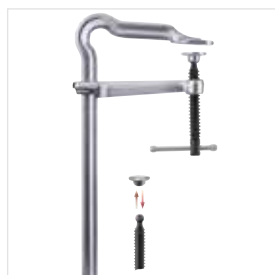

Presse tout acier  
OMEGA GMZ-K  
avec poignée à garrot



**Mors vario VAD (sachet de 2 pièces)**

N° de cde	Angle	Largeur des surfaces de serrage mm	kg	Pc.	V3
VAD	De 60° vers l'intérieur à 60° vers l'extérieur	45	0,48	48	

- Pour le serrage de pièces rondes, ovales ou à angles
- Angle de 60° vers l'intérieur à 60° vers l'extérieur
- S'adapte aux presses BESSEY GZ et GMZ à partir d'une saillie de 100 mm et aux éléments de serrage pour tables de soudage TWV et TW

**Rapide, sûr et fort –  
puissance de serrage jusqu'à 9 500 N**

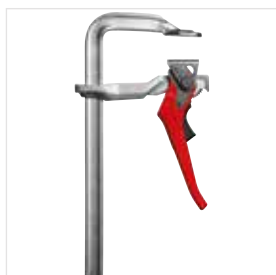

Presse à serrage rapide  
GH



Presse à serrage rapide  
à levier déporté SGHS

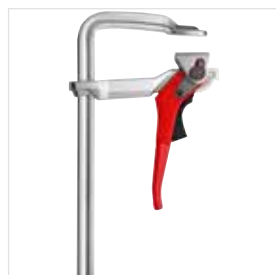

Presse à serrage rapide  
classiX GSH



Presse à vis tout acier  
classiX GS avec poignée bois



Presse à vis tout acier  
classiX GS-K avec poignée à garrot

## Presses haute performance

# Des serrages en puissance pure



- Puissance de serrage jusqu'à 12 000 N pour un couple de 25 Nm
- 20 % de puissance de serrage en plus
- Avec son nouveau profil en U, le rail permet une meilleure absorption et répartition des puissances de serrage
- La rotule haute performance offre une longévité exceptionnelle grâce à son insert en acier hautement lubrifié, inclinable jusqu'à 35°



### Presse haute performance lourde SGM

N° de cde	Serrage	Saillie	Rail	⚖	📦	V2
	mm	mm	mm	kg	Pc.	
SG25M	250	140	34 x 13	2,58	5	
SG30M	300	140	34 x 13	3,03	5	
SG40M	400	140	34 x 13	3,17	5	
SG50M	500	140	34 x 13	3,40	5	
SG60M	600	140	34 x 13	3,80	5	
SG80M	800	140	34 x 13	4,45	5	
SG100M	1000	140	34 x 13	4,95	5	
SG125M	1250	140	34 x 13	5,87	1	
SG150M	1500	140	34 x 13	6,63	1	

Plaques de pression appropriées à la page 18

- Puissance de serrage jusqu'à 22 000 N pour un couple de 70 Nm
- La rotule haute performance offre une longévité exceptionnelle grâce à son insert en acier hautement lubrifié, inclinable jusqu'à 35°
- Avec six pans de 19 mm à la vis de serrage



### Presse haute performance STBM

N° de cde	Serrage	Saillie	Rail	⚖	📦	V2
	mm	mm	mm	kg	Pc.	
STB30M	300	175	40 x 20	5,61	1	
STB40M	400	175	40 x 20	6,10	1	
STB50M	500	175	40 x 20	6,67	1	
STB60M	600	175	40 x 20	7,23	1	
STB80M	800	175	40 x 20	8,35	1	
STB100M	1000	175	40 x 20	9,32	1	
STB125M	1250	175	40 x 20	10,77	1	
STB150M	1500	175	40 x 20	12,20	1	

Plaques de pression appropriées à la page 18

Presses haute performance

# Résumé de la gamme



Meilleur...



**Profil de rail optimisé – puissance de serrage jusqu'à 12 000 N  
rotule haute performance avec insert en acier hautement lubrifié pour une longévité exceptionnelle**

YouTube ▶



Presse haute performance forte SLM



Presse haute performance lourde SGM

BESSEY



Informations détaillées sur toutes les presses haute performance sur <https://www.bessey.de/fr-fr>

**Rail prouvé – puissance de serrage jusqu'à 35 000 N  
rotule haute performance avec insert en acier hautement lubrifié pour une longévité exceptionnelle**



Presse haute performance grande saillie SGTM



Presse haute performance STBM



Presse haute performance STBS

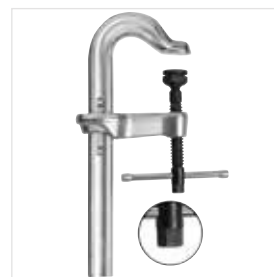

Presse haute performance STBVC

YouTube ▶

YouTube ▶

**Rail prouvé – puissance de serrage jusqu'à 11 000 N  
rotule haute performance**

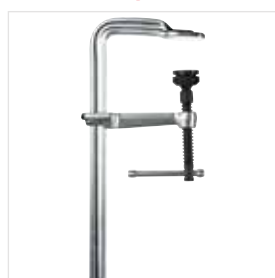

Presse haute performance forte classIX GSL



Presse haute performance lourde classIX GSM

# Nouvelle flexibilité pour de longues portées



## Sécurité

- puissance de serrage élevée : jusqu'à 6 500 N pour les SLV et 9 000 N pour les GSV
- grâce au positionnement central des coulisseaux qui empêchent le basculement des pièces à serrer



## Longévité

- rotule haute performance inclinable jusqu'à 35° – les rotules du GSV offre une longévité exceptionnelle grâce à son insert en acier hautement lubrifié et huilé
- grâce à vis traitée

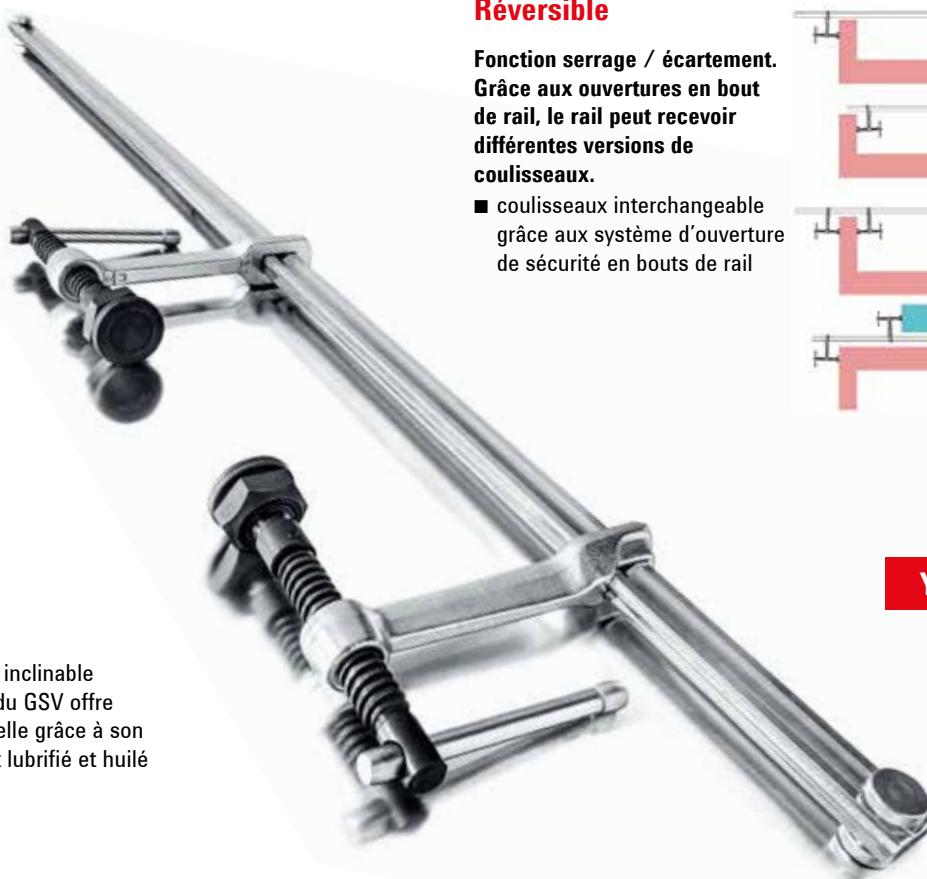

## Réversible

**Fonction serrage / écartement.** Grâce aux ouvertures en bout de rail, le rail peut recevoir différentes versions de coulisseaux.

- coulisseaux interchangeable grâce aux système d'ouverture de sécurité en bouts de rail

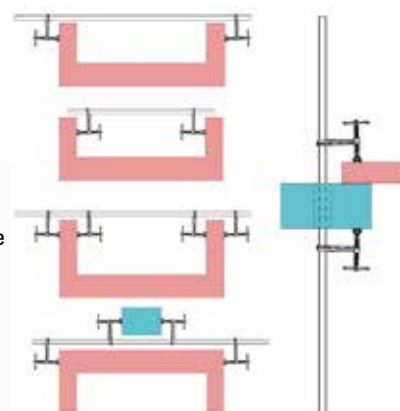

- Force de serrage de jusqu'à 6 500 N (SLV) ou 9 000 N (GSV)
- Un positionnement central sur la pièce empêche un basculement
- Plaque de pression spéciale résistante à la chaleur, inclinable jusqu'à 35°
- La pince peut être poussée par une ouverture dans la pièce / le composant
- Nombreuses possibilités d'utilisation grâce aux différents modèles d'étriers coulissants interchangeables (voir accessoires)



## Ensemble complet de pinces à haute performance variable SLV/GSV

N° de cde	< a >	< b >	< e >	< x >	⚖️	📦	V2
	mm	mm	mm	mm	kg	Pc.	
<b>Ensemble complet de pinces à haute performance variable SLV</b>							
SLV100M	1000	120	340-1250	27 x 13	4,71	1	
SLV150M	1500	120	340-1750	27 x 13	5,90	1	
SLV200M	2000	120	340-2250	27 x 13	6,50	1	
<b>Ensemble complet de pinces à haute performance variable GSV</b>							
GSV300M	3000	140	400-3340	30 x 15	12,98	1	

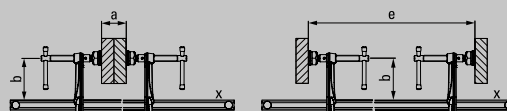



**4 ensembles de clamps  
+ 4 glissières  
+ 6 étrier coulissants  
= « X » possibilités**

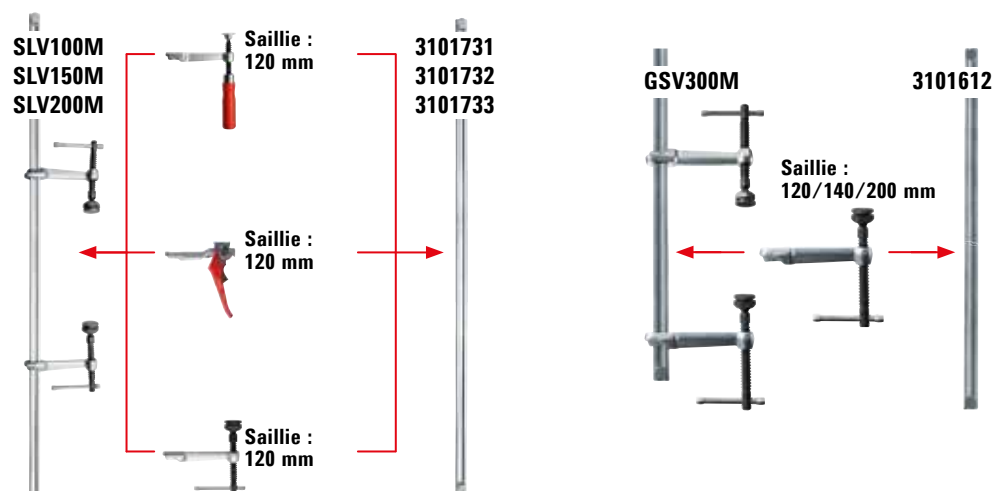

### Glissières de dimension SLV/GSV



N° de cde	< a > mm	< x > mm	⚖️ kg	📦 Pc.	V2
<b>Glissière de dimension SLV</b>					
3101731	1000	27 x 13	2,85	1	
3101732	1500	27 x 13	4,05	1	
3101733	2000	27 x 13	5,25	1	
<b>Glissière de dimension GSV</b>					
3101612	3000	30 x 15	10,40	1	

- Profilé 27 x 13 mm (SLV) ou 30 x 15 mm (GSV), étiré à froid et galvanisé
- Butées de sécurité amovibles sans outil – des deux côtés – pour un changement rapide
- Convient à tous les étriers coulissants complets de dimension SLV ou GSV



### Étrier coulissant complet pour dimension SLV



N° de cde	Modèle	< b > mm	< x > mm	⚖️ kg	📦 Pc.	V3
3101426	Poignée en bois	120	27 x 13	0,73	1	
3101337	Poignée de levier	120	27 x 13	1,10	1	
3101338	Poignée à ailes courtes incluant une plaque de pression spéciale	120	27 x 13	0,82	1	

- Trois variantes / modèles de poignées différents avec différentes longueurs de travail
- Convient à toutes les glissières de dimension SLV



### Étrier coulissant complet pour dimension GSV



N° de cde	Modèle	< b > mm	< x > mm	⚖️ kg	📦 Pc.	V3
3101329	Poignée à ailes courtes incluant une plaque de pression spéciale avec insert en acier fritté	120	30 x 15	1,13	1	
3101330		140	30 x 15	1,21	1	
3101331		200	30 x 15	1,40	1	

- Une variante / un modèle de poignée avec trois longueurs de travail
- Convient à toutes les glissières de dimension GSV

## Presses à col de cygne

# Un "U" passe partout



### Des atouts irremplaçables :

#### 1 Robustesse

Rail et valet "U" monobloc en acier étiré à froid, traité, profilé, zingué, forgé. Autant de garantie de résistance et de fiabilité de l'outil.

#### 2 Rotule hautes performances

Inclinable jusqu'à 35°, amovible, démontable et nettoyable (SGU/STBU). Elle a également une excellente tenue à la chaleur. Elle reçoit en outre en insert, une sphère en acier hautement lubrifié qui lui offre des propriétés de fonctionnement optimales en assurant ainsi une longévité exceptionnelle à cette pièce d'effort.

#### 3 Coulisseau forgé

Résistance optimale.

#### 4 Vis traitée

Particulièrement résistante à l'usure, elle offre en outre un couple de serrage élevé.

#### 5 Poignée à garrot

Cette poignée de serrage permet une forte application des puissances de serrage.





### Presse à col de cygne tout acier GUZ



N° de cde.	< a >	< b >	< c >	< d >	< x >	⚖	📦	V2
	mm	mm	mm	mm	mm	kg	Pc.	
GU25-12-6ZK	250	120	60	60	22 x 10,5	1,46	10	

- Puissance de serrage jusqu'à 4 000 N
- Particulièrement adapté au serrage de profils I, L ou T
- Poids léger
- Serrage flexible



### Presse à col de cygne haute performance SGU



N° de cde.	< a >	< b >	< c >	< d >	< x >	⚖	📦	V2
	mm	mm	mm	mm	mm	kg	Pc.	
SGU30-14-10	300	140	100	130	30 x 15	3,75	5	

Plaques de pression appropriées à la page 18

- Puissance de serrage jusqu'à 12 000 N pour un couple de 40 Nm
- Particulièrement adapté au serrage de profils I, L ou T
- La rotule haute performance offre une longévité exceptionnelle grâce à son insert en acier hautement lubrifié, inclinable jusqu'à 35°



### Presse à col de cygne haute performance STBU



N° de cde.	< a >	< b >	< c >	< d >	< x >	⚖	📦	V2
	mm	mm	mm	mm	mm	kg	Pc.	
STBU40-17-15	500	175	150	110	40 x 20	7,96	1	

Plaques de pression appropriées à la page 18

- Puissance de serrage jusqu'à 22 000 N pour un couple de 80 Nm
- Particulièrement adapté au serrage de profils I, L ou T
- Avec six pans de 19 mm à la vis de serrage
- La rotule haute performance offre une longévité exceptionnelle grâce à son insert en acier hautement lubrifié, inclinable jusqu'à 35°



### Presse à col de cygne à serrage rapide GUH



N° de cde.	< a >	< b >	< c >	< d >	< x >	⚖	📦	V2
	mm	mm	mm	mm	mm	kg	Pc.	
GU25-12-6H	250	120	60	10	22 x 10,5	1,67	5	

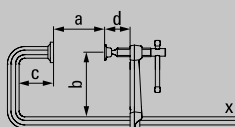

- Puissance de serrage jusqu'à 3 800 N
- Particulièrement adapté au serrage de profils L ou T
- Poids léger
- Rapidité : jusqu'à 5 x plus rapide que les presses précédentes

## Serrage extrêmement variable



### Des atouts irremplaçables :

#### 1 Mors Vario

Le mors Vario s'adapte parfaitement aux pièces rondes, ovales et aux angles intérieurs et extérieurs jusqu'à 60°. La fonction écartement est possible par simple réversion du coulisseau.

#### 2 Vis de fin de rail amovible

Elle permet un démontage rapide du coulisseau et par inversion de celui-ci la mise en fonction écartement.

#### 3 Rotule amovible

La rotule est démontable sans outil. Elle peut être remplacée simplement et rapidement.

#### 4 Poignée confort amovible

Le garrot de serrage en acier reçoit en complément une poignée amovible confort en plastique.



- Puissance de serrage jusqu'à 7 500 N
- Serrage et écartement de pièces rondes, ovales et d'angles intérieurs et extérieurs jusqu'à 60°
- Rotule amovible



### KombiKlamp SG-VAD

N° de cde	Serrage	Saillie	Rail	⚖️	📦	V2
	mm	mm	mm	kg	Pc.	
SG30VAD	300	120	30 x 15	2,95	6	



Presses à serrage dégagé

Pour des serrages en accessibilité difficile



Meilleur...



**Des atouts irremplaçables :**

- 1 Flexibilité renforcée**  
Valet et rail monobloc tout acier étiré à froid, traité, zingué, forgé offrent une résistance et une fiabilité à l'outil. La forme profilée optimise la puissance serrage et la stabilité constante de la presse.
- 2 Poignée de serrage dégagé**  
Placée à l'arrière du rail, elle permet d'accéder à des pièces à serrer sans encombrements d'une vis classique située en bas du coulisseau.
- 3 Patin de serrage en V**  
Le patin de serrage inclinable jusqu'à 30° est en outre équipé d'un prisme pour un bon maintien au serrage et écartement des pièces rondes ou à angles.
- 4 Vis de fin de rail amovible**  
Elle permet un démontage rapide du coulisseau et par inversion de celui-ci la mise en fonction écartement.



**Presse à serrage dégagé GRA**



N° de cde	Serrage	Saillie	Rail	⚖	📦	V2
	mm	mm	mm	kg	Pc.	
GRA30-12	300	120	28 x 11	2,41	5	
GRA60-12	600	120	28 x 11	3,02	5	
GRA100-12	1000	120	28 x 11	3,80	5	

**Patin d'écartement au valet GRD (sachet de 2 pièces)**



N° de cde	⚖	📦	V2
	kg	Pc.	
GRD	0,61	10	

- Puissance de serrage jusqu'à 7 500 N
- Serrage dégagé et vis éloignée des projections de soudure
- Bon accès aux zones de travail

- Pour une fonction écartement
- Surface de serrage plane
- Rainures en V pour pièces rondes ou à angle

## Presses-équerre soudure

# Serrage d'angles et d'onglets

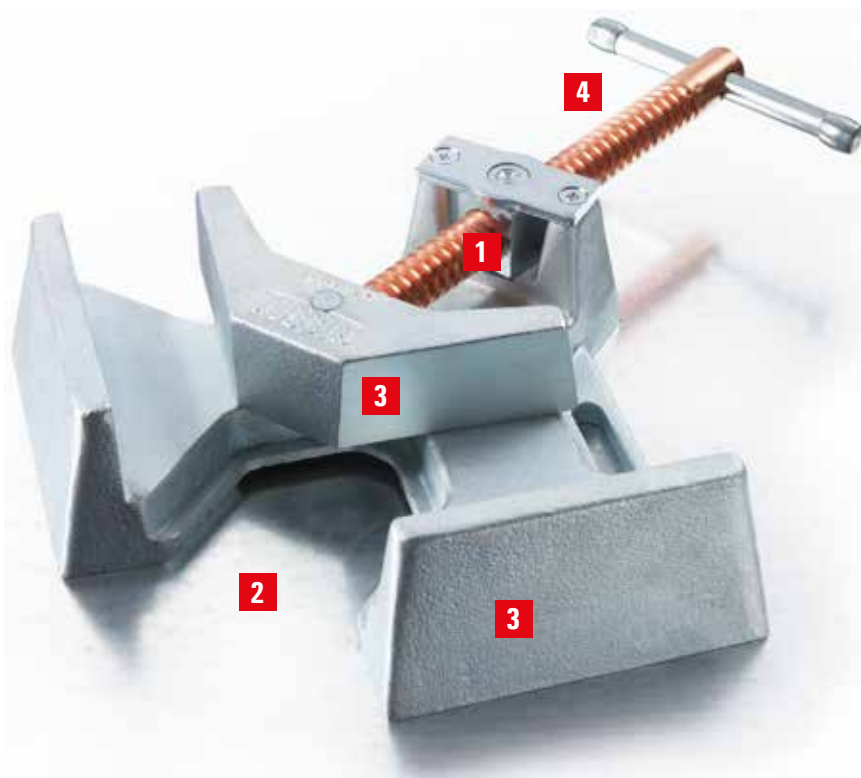

### Des atouts irremplaçables :

#### 1 Adaptation automatique

L'écrou de vérin à vis à bille articulé permet une adaptation automatique du mors de serrage aux pièces de diverses épaisseurs.

#### 2 Zone de travail ouverte

Le passage permet de monter les assemblages en T et garantit l'accès à la pièce lors des travaux de soudage et de montage.

#### 3 Corps stable et mâchoires de serrage

Le corps stable et les mâchoires de serrage sont conçus dans un alliage haute résistance afin de garantir un serrage puissant. Ils sont zingués et par conséquent résistants à la corrosion. Les mâchoires sont conçues de manière à offrir une précision optimale lors des travaux de serrage à l'équerre.

#### 4 Vis cuivrée

La vis avec filetage trapézoïdal est cuivrée, ce qui empêche l'adhérence des projections de soudure.

- Pièces d'épaisseurs différentes à l'angle droit
- Corps en fonte malléable de haute résistance
- Vis cuivrée pour protection des projections de soudure
- Equerrage parfait à 90°



[YouTube ▶](#)

### Presse-équerre soudure WSM

N° de cde	Serrage	Passage	Hauteur des mors	kg	Pc.	V3
	mm	mm				
WSM9	2 x 90	60	35	3,58	1	
WSM12	2 x 120	100	61	7,35	1	

Données CAO 3D dans la zone de téléchargement du site Web de BESSEY

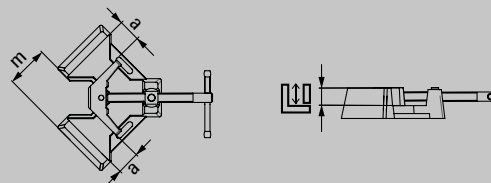



### Pince-Grip parallèle GRZ



N° de cde	Serrage mm	Saillie mm	kg	Pc.	V3
GRZ10	100	65	1,00	10	
GRZ20	200	65	1,20	10	

- Mors de serrage parallèles
- Prisme au mors inférieur pour serrage de pièces rondes
- Livrée avec des protections plastiques amovibles pour le serrage de pièces délicates

[YouTube ▶](#)



### Pince-Grip en C GRZC



N° de cde	Serrage mm	Saillie mm	Dimension d mm	kg	Pc.	V3
GRZC	110	80	40	1,10	10	

- Pour le serrage par enjambement



### Pince-Grip pour tubes GRZRO



N° de cde	Pour Ø de tubes mm	Saillie mm	kg	Pc.	V3
GRZRO	0-110	65	1,30	10	

- Pour l'assemblage de tubes ou de pièces rondes de même section
- Livrée avec des protections plastiques amovibles pour le serrage de pièces délicates
- Résistance à des températures de 200°C

## Presses en C

# Serrer avec les outils de serrage originels



- Puissance de serrage jusqu'à 15 000 N
- Acier étiré, traité



### Presse en C en acier étiré VC

N° de cde	Serrage		Saillie		Rail	kN	kg	Pc.	V2
	mm	"	mm	"					
VC2	0-50	0 - 2	50	2	19,5x9,5	7	0,43	10	
VC3	0-75	0 - 3	50	2	22x10,5	13	0,63	10	
VC4	0-100	0 - 4	60	2 3/8	25x12	13	1,02	10	
VC6	0-150	0 - 6	75	3	27x13	15	1,41	10	
VC8	0-200	0 - 7 7/8	90	3 1/2	30x15	15	2,25	5	
VC10	0-250	0 - 10	100	4	40x20	15	4,01	5	

- Puissance de serrage jusqu'à 22 000 N
- Corps en acier forgé de haute résistance



### Presse en C forgée SC

N° de cde	Serrage		Saillie		kN	kg	Pc.	V2
	mm	"	mm	"				
SC40	0-40	0 - 1 5/8	40	1 5/8	5,5	0,36	10	
SC60	0-60	0 - 2 3/8	55	2 3/16	5,5	0,57	10	
SC80	0-80	0 - 3 1/8	65	2 9/16	10	0,99	10	
SC100	0-100	0 - 4	75	3	13,5	1,40	10	
SC120	0-120	0 - 7 7/8	85	3 1/4	18	2,10	10	
SC150	0-150	0 - 6	95	3 3/4	18	2,35	10	
SC200	0-200	0 - 7 7/8	105	4 1/4	22	4,00	5	

- Puissance de serrage jusqu'à 18 000 N
- Forgée, stabilité optimale
- Vis cuivrée pour protection en utilisation soudure



### Presse en C forgée CDF-C

N° de cde	Serrage		Saillie		kN	kg	Pc.	V2
	mm	"	mm	"				
CDF403C	0-75	0 - 3	60	2 3/8	13	0,85	6	
CDF404C	0-105	0 - 4 1/4	85	2 3/4	16,5	1,50	6	
CDF406C	0-150	0 - 6	100	3 5/8	17	2,32	6	
CDF408C	0-205	0 - 8	125	4 1/2	17	3,42	6	
CDF410C	50-245	2 - 10	150	5 3/8	18	5,30	4	



### Prise de masse LP / TP avec poignée bois



N° de cde	Serrage	Saillie	Rail	Perçage Ø	Ampé- rage	kg	Pc.	V1
	mm	mm	mm	mm	A	kg	Pc.	V1
LP-1	150	60	20 x 5	10,5	300	0,50	10	
TP-1	150	80	25 x 6	10,5	400	0,76	10	

- Presse à vis en fonte malléable
- Poignée bois de forme ergonomique
- Rail en acier étiré
- Prise de masse au valet



### Prise de masse LP / TP avec vis papillon

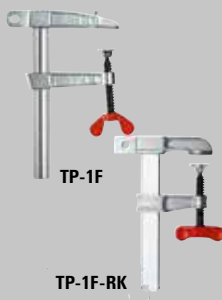

N° de cde	Serrage	Saillie	Rail	Perçage Ø	Ampé- rage	kg	Pc.	V1
	mm	mm	mm	mm	A	kg	Pc.	V1
LP-1F	150	60	20 x 5	10,5	300	0,53	10	
TP-1F	150	80	25 x 6	10,5	400	0,76	10	
TP-2F	150	60	30 x 8	11	600	1,12	20	
TP-1F-RK	150	80	25 x 6	10,5	400	0,78	10	
TP-2F-RK	150	60	30 x 8	11	600	1,12	20	

- Presse à vis en fonte malléable
- Avec vis papillon
- Rail en acier étiré
- Prise de masse au valet
- TP-...F-RK : Décharge du câble sur l'extrémité du rail / Diamètre interne de l'anneau 30 mm



### Prise de masse TP avec poignée à garrot



N° de cde	Serrage	Saillie	Rail	Perçage Ø	Ampé- rage	kg	Pc.	V1
	mm	mm	mm	mm	A	kg	Pc.	V1
TP-1K	150	80	25 x 6	10,5	400	0,75	10	

- Presse à vis en fonte malléable
- Poignée à garrot à bouts ronds pour un bon confort au serrage
- Rail en acier étiré
- Prise de masse au valet



### Prise de masse CP



N° de cde	Serrage	Saillie	Perçage Ø	Ampé- rage	kg	Pc.	V1
	mm	mm	mm	A	kg	Pc.	V1
CP-F	50	30	8,4	200	0,19	40	

- Presse en C en fonte malléable

# L'expérience mise sur la table !

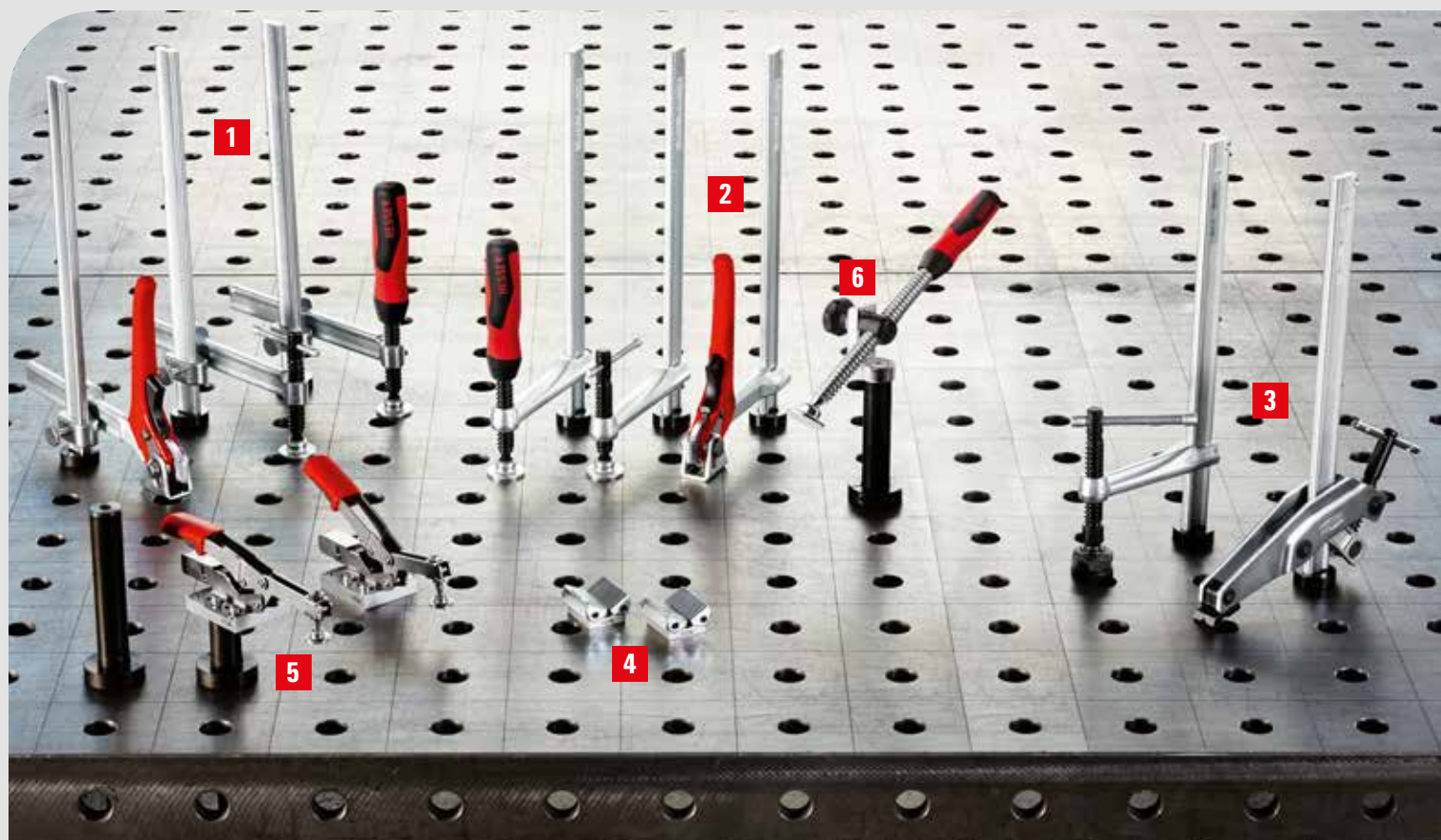

### Des atouts irremplaçables :

#### 1 Flexibilité de la longueur de travail

Les éléments de serrage BESSEY TWV pour tables de soudage sont disponibles non seulement avec une longueur de travail réglable en continu mais également avec trois modèles de poignées.

#### 2 Pour des configurations de 100 mm, 120 mm ou 140 mm

Pour les éléments de serrage pour tables de soudage TW de BESSEY, vous avez le choix entre trois modèles de poignées et trois longueurs de travail différentes.

#### 3 Robuste et spécial

L'élément de serrage TWM28 est muni d'une plaque de pression spéciale, pivotante et résistante à la chaleur jusqu'à 35° avec insert en acier fritté. Sur la variante bras de préhension TW28GRS, la broche est située à l'extérieur et permet ainsi un accès libre à la zone de travail.

#### 4 Parfait pour les balustrades

Qu'elles soient rondes, ovales ou carrées – les pannes de serrage de table Vario TWVAD sont parfaitement adaptées. Elle se règle en effet progressivement de 60° intérieur à 60° extérieur à la pièce à souder.

#### 5 Attaches rapides en utilisation

Grâce à l'adaptateur TWA-STC et à la rallonge adaptée TWX, les attaches rapides BESSEY peuvent être rapidement utilisées avec une plaque de base horizontale sur les tables de soudage.

#### 6 Serrage diagonal et horizontal

L'adaptateur d'inclinaison TW28AV avec la rallonge TW28X permet un serrage diagonal ou horizontal. La vis sans fin qui a un angle de pivotement de -52° à +52° rend le serrage diagonal et horizontal possible.





### Élément de serrage à longueur de travail variable TWV



N° de cde	∅	Hauteur de serrage	Saillie	Rail	kg	Pc.	V3
	mm	mm	mm	mm			
TWV16-20-15-2K	16	200	30-150	22 x 8,5	1,12	1	
TWV16-20-15K	16	200	30-150	22 x 8,5	1,04	1	
TWV16-20-15H	16	200	60-150	22 x 8,5	1,21	1	
TWV28-30-17-2K	28	300	40-175	28 x 11	2,22	1	
TWV28-30-17K	28	300	40-175	28 x 11	2,11	1	
TWV28-30-17H	28	300	110-175	28 x 11	2,48	1	

Données CAO 3D dans la zone de téléchargement du site Web de BESSEY



### Élément de serrage à longueur de travail fixe TW



N° de cde	∅	Hauteur de serrage	Saillie	Rail	kg	Pc.	V3
	mm	mm	mm	mm			
TW16-20-10-2K	16	200	100	22 x 8,5	0,93	1	
TW16-20-10K	16	200	100	22 x 8,5	0,86	1	
TW16-20-10H	16	200	100	22 x 8,5	1,01	1	
TW28-30-12-2K	28	300	120	28 x 11	1,68	1	
TW28-30-14-2K	28	300	140	28 x 11	1,70	1	
TW28-30-12K	28	300	120	28 x 11	1,62	1	
TW28-30-14K	28	300	140	28 x 11	1,65	1	
TW28-30-12H	28	300	120	28 x 11	2,07	1	
TW28-30-14H	28	300	140	28 x 11	2,08	1	

Données CAO 3D dans la zone de téléchargement du site Web de BESSEY



### Élément de serrage avec bras de préhension TW28GRS



N° de cde	∅	Hauteur de serrage	Saillie	Rail	kg	Pc.	V3
	mm	mm	mm	mm			
TW28GRS30-12	28	300	120	28 x 11	2,26	1	

Données CAO 3D dans la zone de téléchargement du site Web de BESSEY

Accessoires à la page 3

- TWV16: Puissance de serrage jusqu'à 2 500 N  
TWV28: Puissance de serrage jusqu'à 5 500 N
- TW16: Puissance de serrage jusqu'à 3 000 N  
TW28: Puissance de serrage jusqu'à 5 000 N
- Serrage individuel et précis
- Profil en acier traité et étrier coulissant pour un serrage souple et élastique
- Longueur de travail réglable en continu (TWV)

Différents modèles :

- Poignée plastique haut de gamme à 2 éléments et poignée à ailes courtes à bouts arrondis – respectivement avec broche filetée trapézoïdale très maniable et plaque de pression amovible sans outils
- Poignée de levier avec mécanisme à crans pour un serrage progressif, sûr et sans vibrations

- Puissance de serrage jusqu'à 5 000 N
- Broche extérieure pour un accès libre à la zone de travail et une protection contre les projections de soudure
- Plaque de pression spéciale stable, idéale également pour le serrage de pièces rondes ou carrées
- Pivotante et réglable progressivement en hauteur
- Convient particulièrement pour le serrage dans un espace restreint, dans des ouvertures étroites ou dans des parties saillantes courtes

## Éléments de serrage pour tables de soudage

# Serrer rapidement grâce au serrage variable automatique



- Puissance de serrage jusqu'à 6 500 N
- Serrage individuel et précis
- Profil en acier traité et étrier coulissant pour un serrage souple et élastique
- Broche en acier traité – particulièrement stable et à faible usure – pour une durée de vie nettement allongée
- Longue durée de vie grâce à une plaque de pression spéciale résistante à la chaleur avec insert en acier fritté, pivotable jusqu'à 35°

- La rotule haute performance offre une longévité exceptionnelle grâce à son insert en acier hautement lubrifié, inclinable jusqu'à 35°

Divers modèles :

- Version standard avec surface lisse
- Avec surface striée pour un meilleur maintien sur les pièces encrassées
- Avec écrou en V pour la fixation des pièces rondes, ovales et angulaires

- Adaptation spécialement sur les pièces rondes, ovales et angulaires
- Réglage progressif de 60° intérieur à 60° extérieur

Différents modèles :

- TW16VAD / TW28VAD – Modèle avec boulon – pour l'alignement rapide et la fixation de la pièce sur la table de soudage
- TWVAD – Modèle sans boulon – pour un déplacement rapide sur la table de soudage



### Élément de serrage avec plaque de pression spéciale TWM28

N° de cde	Ø	Hauteur de serrage	Saillie	Rail	kg	Pc.	V3
	mm	mm	mm	mm			
TWM28-30-12	28	300	120	28 x 11	1,78	1	

Données CAO 3D dans la zone de téléchargement du site Web de BESSEY



### Plaque de pression spéciale

N° de cde	Modèle	Pour	V3
3100736	Standard	SLM, SGM, SGTM, STBM, STBVC, SGU, SLV, GSV, SPZ80K, TWM	
3100737	Standard	STBS, STBU	
3101192	Crantée	SLM, SGM, SGTM, STBM, STBVC, SGU, SLV, GSV, SPZ80K, TWM	
3101193	Prisme	SLM, SGM, SGTM, STBM, STBVC, SGU, SLV, GSV, SPZ80K, TWM	



TW16VAD/  
TW28VAD



TWVAD



### Pannes de serrage de table Vario TWVAD (sachet de 2 pièces)

N° de cde	Ø	Angle	Largeur des surfaces de serrage	kg	Pc.	V3
	mm		mm			
TW16VAD	16	De 60° vers l'intérieur à 60° vers l'extérieur	45	0,38	1	
TW28VAD	28		45	0,57	1	
TWVAD	–		45	0,28	1	

Données CAO 3D dans la zone de téléchargement du site Web de BESSEY



### Adaptateur pour sauterelles à serrage TWA-STC



N° de cde	Ø mm	Pour				V3
				kg	Pc.	
TW16A-STC	16	STC-HH STC-IHH	M5	0,19	1	
TW28A-STC	28	STC-VH	M6	0,28	1	

Données CAO 3D dans la zone de téléchargement du site Web de BESSEY

- Accessoires pour sauterelles à serrage BESSEY avec plaque de base horizontale STC
- Avec boulon – pour une installation directe sur la table de soudage
- Sans boulon – pour un vissage sur la rallonge TWX



### Rallonge TWX



N° de cde	Ø mm	Pour	Course de réglage mm			V3
				kg	Pc.	
TW16X	16	TW16A-STC TW16VAD TWWAD	15-200	0,41	1	
TW28X	28	TW28A-STC TW28VAD TWWAD TW28AV	15-300	1,76	1	

Données CAO 3D dans la zone de téléchargement du site Web de BESSEY

- Accessoires pour adaptateur TWA-STC et TW28AV pour sauterelles à serrage BESSEY TWWAD
- Matériaux ronds à inclinaison progressive sur la table via une bague de réglage



### Adaptateur pivotant TW28AV



N° de cde	Ø mm	Serrage mm	Pour			V3
				kg	Pc.	
TW28AV	28	160	TW28X	0,90	1	

Données CAO 3D dans la zone de téléchargement du site Web de BESSEY

- Puissance de serrage jusqu'à 3 000 N
- Accessoire pour rallonge BESSEY TW28X
- Broche pivotable en continu de -52° à +52°
- Écrou trapézoïdal bloquable pour la fixation correcte de l'outil
- Poignée plastique haut de gamme bi-matière avec broche de long

## Sauterelles à serrage variable

# Serrer rapidement grâce au serrage variable automatique



**Serrer jusqu'à 5 fois plus rapide**

### Résolument polyvalent

La taille du serrage chez BESSEY remplace plusieurs tailles chez nos concurrents:

- grâce au mécanisme breveté, profitez d'une très large gamme de serrage



### Montage facile – du premier coup et après changement des pièces de rechange

Les sauterelles STC BESSEY s'adaptent aux différentes hauteurs de pièces – sans réglage manuel de la sauterelle et avec une puissance de serrage similaire:

- par une largeur automatique de serrage



[YouTube ▶](#)

### Puissant et tendre

Convient également aux pièces sensibles comme par exemple des surfaces laquées ou vernis:

- rotule amovible avec protection amovible
- pour régler la puissance de serrage avec la vis de réglage





**Sauterelle à serrage vertical et levier horizontal avec bras ouvert et platine de fixation horizontale STC-HH**



N° de cde	Serrage mm	Ajustement automatique mm	Puissance de serrage N	kg	Pc.	V3
STC-HH20	35	20	1 100	0,20	6	
STC-HH20SB	35	20	1 100	0,20	3	
STC-HH50	40	35	2 500	0,38	6	
STC-HH50SB	40	35	2 500	0,38	3	
STC-HH70	60	35	2 500	0,42	6	
STC-HH70SB	60	35	2 500	0,42	3	



**Sauterelle à serrage horizontal à plongeurs avec platine de fixation horizontale STC-IHH**



N° de cde	Serrage mm	Ajustement automatique mm	Puissance de serrage N	kg	Pc.	V3
STC-IHH15	25	8	1 100	0,19	6	
STC-IHH25	35	13	2 500	0,45	6	
STC-IHH25SB	35	13	2 500	0,46	3	



**Sauterelle à serrage vertical et levier vertical avec bras ouvert et platine de fixation horizontale STC-VH**



N° de cde	Serrage mm	Ajustement automatique mm	Puissance de serrage N	kg	Pc.	V3
STC-VH20	35	20	1 100	0,22	6	
STC-VH50	40	35	2 500	0,43	6	

Données CAO 3D sous „<http://bessey.partcommunity.com>“, „<https://www.traceparts.com>“ et dans la zone de téléchargement du site Internet de BESSEY

Accessoires à la page 19

- Réglage progressif automatique de la hauteur de serrage pour une force de serrage pratiquement constante – sans modification manuelle de la position des vis de serrage
- Force de serrage réglable en fonction du réglage de la vis de réglage dans la rotule
- Tôles d'acier traité stables pour une longue durée de vie
- Échantillon de trou de la plaque de base pour millimètres et pouces
- Poignée plastique haut de gamme à 2 éléments résistante à l'huile

## Brides de serrage

# Serrer de manière rapide et flexible avec une force de serrage élevée



### Des atouts irremplaçables :

#### 1 Utilisation flexible

Les brides de serrage BS et BSG pour tables de machines ainsi que la bride de serrage GRS sont réglables dans les 3 dimensions avant / arrière et hauteur.

#### 2 Utilisation rapide

Le tendeur de table de machine BS a un dispositif de serrage à levier, permettant une serrage et une détente rapide.

#### 3 En espace restreint

Si une approche libre est requise ou s'il faut serrer à un endroit fort restreint, le GRS est l'outil de travail recommandé, grâce à son garrot extérieur.

#### 4 Rotule haute performance

La bride BSG a une rotule qui est inclinable jusqu'à 35°, amovible, démontable et nettoyable. Elle a également une excellente résistance à la chaleur. Elle dispose d'une insertion et d'une articulation en acier hautement lubrifiées qui la donnent des propriétés de fonctionnement optimales en assurant ainsi une longévité exceptionnelle à cet outil puissant.



### Bride de serrage rapide BS



N° de cde	Hauteur de serrage mm	Saillie mm	Rail mm	Perçage pour boulon mm	kg	Pc.	V3
BS2N	200	100	19,5 x 9,5	10,5	1,35	1	
BS3N	200	120	22 x 10,5	13	1,55	1	
BS4N	200	120	28 x 11	16,5	2,49	1	
BS5N	240	140	30 x 15	16,5	3,30	1	
BS6N	500	140	30 x 15	16,5	4,00	1	

- Puissance de serrage jusqu'à 10 000 N
- Pivotant et coulissant
- Spécial travaux de perçage et de fraisage
- Levier de serrage rapide



### Bride à serrage dégagé GRS



N° de cde	Hauteur de serrage mm	Saillie mm	Rail mm	Perçage pour boulon mm	kg	Pc.	V3
GRS20-12	200	123-140	28 x 11	16,5	2,81	1	

- Puissance de serrage jusqu'à 7 500 N
- Pivotant et coulissant
- Serrage dégagé avec libre accès aux pièces à travailler
- Spécial pour travaux de perçage et de fraisage



### Bride de serrage BSG



N° de cde	Hauteur de serrage mm	Saillie mm	Rail mm	Perçage pour boulon mm	kg	Pc.	V3
BSG21-14	210	140	30 x 15	16,5	3,22	1	

- Puissance de serrage jusqu'à 12 000 N
- Fixation sur table d'usinage ou de bâti
- Le rotule haute performance offre une longévité exceptionnelle grâce à son insert en acier hautement lubrifié, inclinable jusqu'à 35°

Données CAO 3D dans la zone de téléchargement du site Web de BESSEY  
Accessoires à la page 19

## Blocs de bridage

# Serrer avec une puissance extra forte, encombrement réduit



### Des atouts irremplaçables :

#### 1 Carter et bras de serrage en acier inoxydable traité

Les blocs de bridage BAS sont 30 % plus compacts que la plupart des modèles présents sur le marché tout en offrant les mêmes puissances de serrage. La vis sans fin permet d'appliquer des puissances de serrage jusqu'à 16 000 N.

#### 2 Variante à bras de pression à joint en polyamide

Les bras de serrage des BAS sont courts ou longs et sont équipés d'une plaque de pression en aluminium pour protéger les pièces à serrer. Les modèles BSP ont un bras de serrage en pointe qui permet de bons serrages dans les angles. Un système de joint en polyamide empêche les souillures de pénétrer dans l'outil.

#### 3 Carter ouvert ou fermé

Les modèles ouverts permettent une mise en place rapide et les modèles fermés permettent une fixation permanente sécurisée du bloc.

#### 4 Tous les modèles de BAS sont peu encombrants

Vous pouvez utiliser le socle de bridage BASO pour surélever la bride de serrage BAS. Plusieurs BASO peuvent être utilisés en même temps. Dans tous les cas, assurez-vous d'une bonne stabilité de l'ensemble à serrer.





### Bloc de bridage compact ouvert BAS-C



N° de cde	Serrage	Saillie	⚖	📦	V3
	mm	mm	kg	Pc.	
BAS-C9-4	88	40	1,30	1	
BAS-C10-6	97	60	1,30	1	
BSP-C10-6	97	60	1,30	1	



### Bloc de bridage compact fermé BAS-CB



N° de cde	Serrage	Saillie	⚖	📦	V3
	mm	mm	kg	Pc.	
BAS-CB9-4	88	40	1,30	1	
BAS-CB10-6	97	60	1,30	1	
BSP-CB10-6	97	60	1,30	1	

### Rehausse BASO



N° de cde	Hauteur de serrage	Vis de fixation	Pour vis à tête cylindrique DIN 912	⚖	📦	V3
	mm			kg	Pc.	
BASO	80	M 10	M 10 / M 12	0,45	1	

- Force de serrage de jusqu'à 16 000 N
- Encombrement réduit – jusqu'à 30 % plus petite que des produits équivalents
- Boîtier et bras de serrage en acier inoxydable étiré à froid et trempé qui offrent robustesse et longévité à l'outil
- Disponible en deux versions : bras de pression court et long avec patin de pression en aluminium pivotable ou bras de pression en pointe pour les serrages courts ou espaces réduits
- BAS-C avec trou de fixation ouvert et BAS-CB avec trou de fixation fermé. Fixation par vis M10/M12

- Hauteur 80 mm
- Montage possible
- Vis de montage M 10 comprise
- Compatible avec tous les BAS BESSEY

Données CAO 3D dans la zone de téléchargement du site Web de BESSEY  
Accessoires à la page 19

## Cisailles

# Coupez la tôle de manière sûre et fiable



- Branches ergonomiques pour un bon confort de coupe
- Pour coupes courtes, droites et courbes
- Bloc lames compact pour une grande maniabilité de coupe des courbes
- Rapport de démultiplication optimisé de 25 % avec réduction proportionnel de l'effort de coupe
- Géométrie de précision des lames pour des coupes franches même sans micro dentures
- Disponible en coupe à droite et coupe à gauche

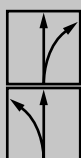

### Bichantourneuse et à coupe continue

N° de cde	Longueur totale		Longueur des tranchants		↓ max. mm	⚙️	⚖️ kg	📦 Pc.	V4
	mm	"	mm	"					
D29ASS-2	260	10 1/4	33	1 5/16	1,2	+++	0,51	5	
D29ASSL-2	260	10 1/4	33	1 5/16	1,2	+++	0,51	5	
D29ASS-2-SB	260	10 1/4	33	1 5/16	1,2	+++	0,51	5	
D29ASSL-2-SB	260	10 1/4	33	1 5/16	1,2	+++	0,51	5	
N° de cde	Equipement							📦 Pc.	V4
DSET29-15	1 x D29ASS-2, 1 x D29ASSL-2 et 1 x D15A en sacoche à roulettes							1	



### Bichantourneuse et à coupe continue, petite et technique

- Pour coupes droites, continues et courbes
- Nouvelle géométrie de coupe permettant des coupes de très petits rayons comme des coupes à des endroits difficilement accessibles
- Le rapport des longueurs des branches et de la tête de coupe garanti les meilleures performances sous un effort minimum
- Branches ergonomiques
- Disponible en coupe à droite et coupe à gauche

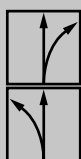

N° de cde	Longueur totale		Longueur des tranchants		↓ max. mm	⚙️	⚖️ kg	📦 Pc.	V4
	mm	"	mm	"					
D15A	180	7	20	13/16	1,0	+++	0,18	10	
D15AL	180	7	20	13/16	1,0	+++	0,18	10	
D15A-SB	180	7	20	13/16	1,0	+++	0,20	10	
D15AL-SB	180	7	20	13/16	1,0	+++	0,20	10	
N° de cde	Equipement							📦 Pc.	V4
DSET15	1 x D15A, 1 x D15S et 1 x D15AL en sacoche à roulettes							1	



↓ max. Epaisseur de tôle (600 N/mm<sup>2</sup>)  
⚙️ Longévité

YouTube ▶



### Bichantourneuse et à découpe

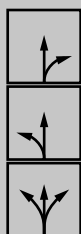

N° de cde	Longueur totale		Longueur des tranchants		↓ max. ↑	⊗	⚖	📦	V4
	mm	"	mm	"					
D16	240	9 1/2	40	1 9/16	1,2	++	0,38	10	
D16L	240	9 1/2	40	1 9/16	1,2	++	0,38	10	
D16S	240	9 1/2	44	1 3/4	1,2	++	0,38	10	
N° de cde	Equipement							📦	V4
DSET16	1 x D16, 1 x D16L et 1 x D16S en sacoche à roulettes							1	



#### D16/D16L

- Pour coupes droites et courbes courtes
- Lames à micro dentures pour des coupes franches

#### D16S

- Pour coupes droites courtes et grandes courbes à droite et à gauche
- Lames à micro dentures pour des coupes franches
- Coupe à gauche

Qualité d'acier	Dureté min. HRC	Longévité
Carbone fin	61	+++
Carbone spécial	59	++
Carbone	56	+

### Bichantourneuse et à coupe continue

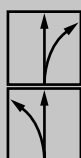

N° de cde	Longueur totale		Longueur des tranchants		↓ max. ↑	⊗	⚖	📦	V5
	mm	"	mm	"					
D216-260	260	10 1/4	30	1 3/16	1,0	++	0,49	5	
D216-260L	260	10 1/4	30	1 3/16	1,0	++	0,49	5	
D216-280	280	11	34	1 3/8	1,0	++	0,58	5	
D216-280L	280	11	34	1 3/8	1,0	++	0,58	5	
D116-260	260	10 1/4	30	1 3/16	1,0	+	0,49	5	
D116-260L	260	10 1/4	30	1 3/16	1,0	+	0,49	5	
D116-280	280	11	34	1 3/8	1,0	+	0,56	5	
D116-280L	280	11	34	1 3/8	1,0	+	0,56	5	



↓ max. ↑ Epaisseur de tôle (600 N/mm<sup>2</sup>)  
⊗ Longévité

- Pour découpes droites et continues longues
- D216 – Poignées laquées
- D116 – Poignées en PVC trempées
- Disponible en coupe à droite et coupe à gauche

# Outils de serrage et de coupe par le professionnel pour les professionnels



Meilleur...

Lorsqu'il s'agit de solutions innovantes pour le serrage et la fixation de pièces à usiner et la découpe de tôles, c'est le bon endroit. Qu'il s'agisse de presses classiques, de cisailles à tôle traditionnelles ou de solutions spéciales pour des travaux particuliers, BESSEY propose l'outil de serrage et de coupe adapté à chaque ouvrier du bois et du métal afin de l'accompagner dans son travail de manière optimale.

BESSEY

Informations détaillées  
sur tous les produits sur  
<https://www.bessey.de/fr-fr>

## Outils de serrage



Presses à vis  
en fonte malléable



Presses Korpus



Presses équerres



Outils de montage  
pour cadre de portes

## Outils de coupe



Cisailles à  
démultiplication

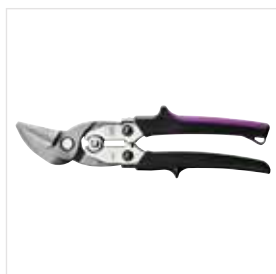

Cisailles à démultiplication  
haute performance HSS

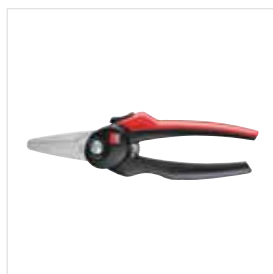

Coupe-tout

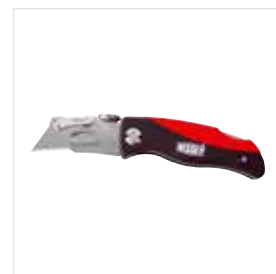

Couteaux pliants et  
multitool

YouTube ▶

BESSEY  
Image  
film

BESSEY Tool GmbH & Co. KG ■ Mühlwiesenstraße 40  
74321 Bietigheim-Bissingen, Germany  
Fon +49 7142 401-0 ■ Fax +49 7142 401-452  
E-Mail: [tool-info@bessey.de](mailto:tool-info@bessey.de)

Votre revendeur :

nr-bessey-metallprodukte\_fr-3008938p\_11/2023  
Des éventuelles erreurs d'impression  
ne peuvent pas nous être opposées.

Informations supplémentaires  
disponibles sur le site  
[www.bessey.de](http://www.bessey.de)

