

# Montering av tryckbricka

## falsat, varaktigt monterat utförande



Helt enkelt bättre.



### Notera:

- Falsade, varaktigt monterade tryckbrickor är släta.
- Utbytbara tryckbrickor har räffelliknande förhöjningar som löper runt den cylindriska kanten.

Byt ut tryckbrickan om den är defekt.

Observera! Undvik att deformera det trånga stället bakom spindelns kulhuvud (Kläm t.ex. fast tryckbrickan med flänsen i ett skruvstäd och för spindeln försiktigt fram och tillbaka. Genom detta vidgas falsningen och tryckbrickan lossnar från kulhuvudet)

## Montering av en ny tryckbricka

- 1 Kläm fast träet (A) och järnvinkeln (B) i skruvstället.
- 2 Sätt i kulhuvudet (C) i den nya tryckbrickan enligt bilden.
- 3 Falsa kanten med hammare och dorn (eller liknande) enligt bilden nedan. Slå inte för kraftigt, tryckbrickan ska förbli rörlig på spindelns kulhuvud.

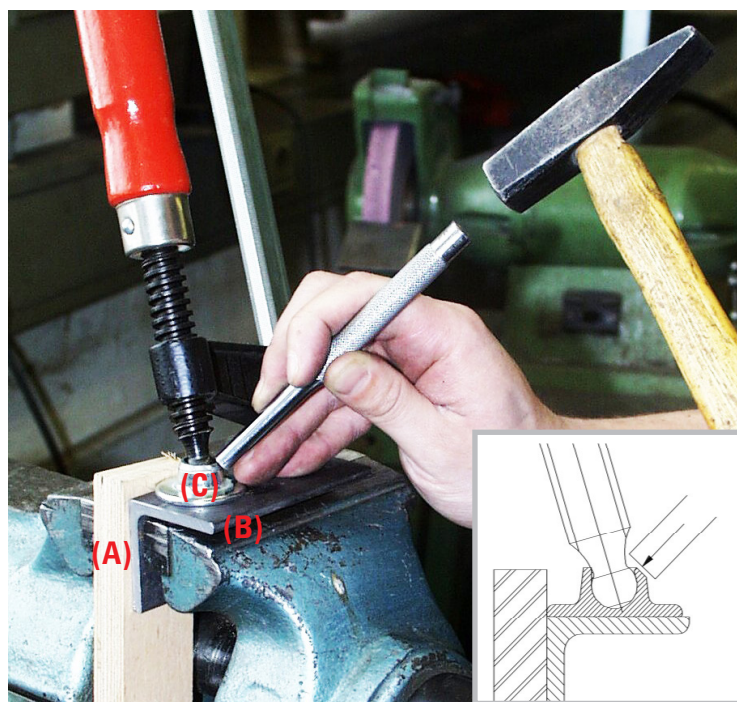

### Hammarslagens ordningsföljd:

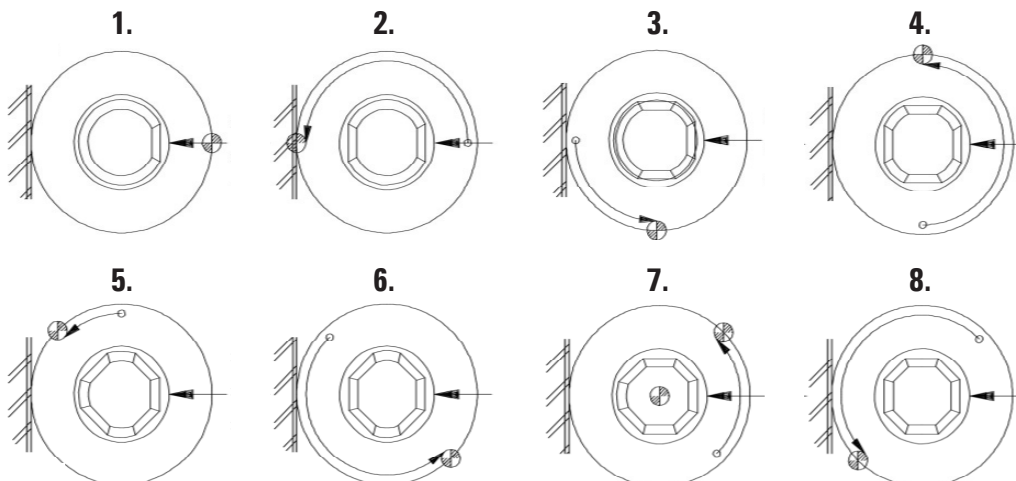

# Montering av tryckbricka

## utbytbart utförande



Helt enkelt bättre.



### Notera:

- Falsade, varaktigt monterade tryckbrickor är släta.
- Utbytbara tryckbrickor har räffelliknande förhöjningar som löper runt den cylindriska kanten.

Byt ut tryckbrickan om den är defekt.

Observera! Undvik att deformera det trånga stället bakom spindelns kulhuvud

## Demontering av den monterade utbytbara tryckbrickan

- 1 Vrid spindeln helt tillbaka tills tryckbrickan stöter mot glidbygeln. Se till att tryckbrickan ligger an exakt plant mot glidbygeln.
- 2 Fortsätt att vrida kraftigt tills tryckbrickan "hoppas ner" från kulan (tills den fjädrande säkringen i tryckbrickan lossnar). Om det går trögt, börja om med att ansätta tryckbrickan och kontrollera att den ligger an plant!

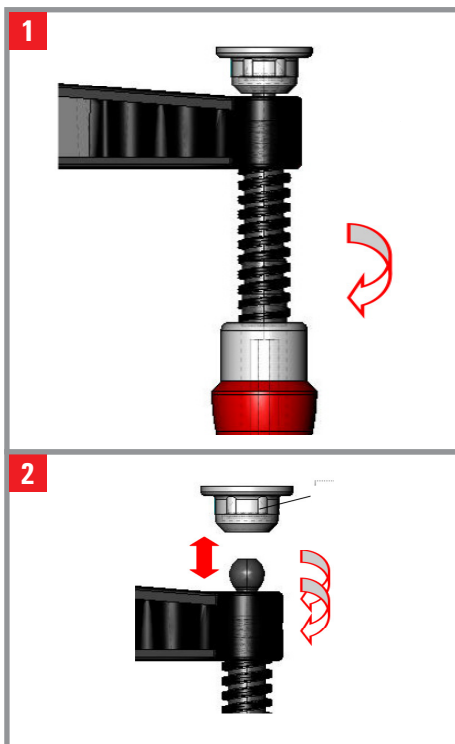

## Montering av en ny tryckbricka

- 3 Lägg an den nya utbytbara tryckbrickan mot den övre klämarmen och vrid spindeln mot tryckbrickan tills spindelns kulhuvud snäpps in i tryckbrickan.
- 4 Kontrollera att tryckbrickan sitter rörligt på kulhuvudet.

